



**מכרז פומבי מס' 5/2023
התייעלות אנרגטית - שדרוג והחלפת
מזגנים ישנים במזגנים חדשים לבי"ס
ביישובי בסמה**

ספטמבר 2023

מכרז פומבי מס' 5/2023 התייעלות אנרגטית - שדרוג והחלפת מזגנים ישנים במזגנים חדשים לבי"ס ביישובי בסמה

תוכן עניינים

מסמך א' – ההזמנה להציע הצעות

- מסמך א'(1) – מסמך פרטי המשתתף ופירוט ניסיון קודם.
- מסמך א'(2) – נוסח ערבות בנקאית למכרז.
- מסמך א'(3) – תצהיר על קיום דיני עבודה בהתאם לחוק עסקאות גופים ציבוריים.
- מסמך א'(4) – תצהיר היעדר קרבה בהתאם להוראות פקודת העיריות.

מסמך ב' – הצהרת המשתתף

- מסמך ב'(1) – הצעת המשתתף.

מסמך ג' – הסכם

- נספח א' – הציוד והמפרט הטכני.
- נספח א-1 – נוהל גריטה
- נספח ב' – נוסח ערבות ביצוע.
- נספח ג' – הוראות ביטוח ואישור קיום ביטוחים.
- נספח ד' – כתב כמויות.
- נספח ה' – מסמכי המכרז והצעת הקבלן הזוכה (יצורף לאחר הזכייה).

מכרז פומבי מס' 5/2023 התייעלות אנרגטית - שדרוג והחלפת מזגנים ישנים במזגנים חדשים לבי"ס ביישובי בסמה

מועצה מקומית בסמה (להלן: "המועצה") מבקשת לקבל הצעות לביצוע עבודות של פירוק, התקנה של אביזרי קירור בבי"ס ביישוב בסמה הכל בהתאם למסמכי המכרז.

1. על המציע לצרף להצעתו ערבות בנקאית אוטונומית להבטחת קיום התחייבויותיו בהתאם להצעתו על סך **25,000 ₪** בתוקף עד ליום **17/1/2024**.
2. את מסמכי המכרז ניתן לרכוש במשרדי המועצה במחלקת הגזברות שבניין המועצה תמורת סך של **1,000 ₪** שלא יוחזרו.
3. את ההצעה, בצירוף כל מסמכי המכרז, צרופותיו וכל מסמך תשובה ו/או הבהרה שישלח למשתתפים, יש להגיש במעטפה סגורה ללא כל סימני זיהוי, **בשני עותקים מלאים - מקור** חתום בחותמת וחתימה על כל דף של מורשה חתימה של המציע, **ועותק נוסף** - צילום עותק המקור לאחר חתימת מורשה החתימה, ולהפקידה בתיבת המכרזים, בלשכת המנכ"ל במסירה אישית בנוכחות נציג/ת המועצה, לא יאוחר מיום **17/10/2023** שעה **12:00**.
4. המועצה אינה מתחייבת לקבל את ההצעה הזולה ביותר או כל הצעה שהיא וכן הרשות בידה לחלק את העבודה או כל חלק ממנה, בין מספר מציעים.

בכבוד רב
ראיד כבהא
ראש המועצה

הזמנה להציע הצעות התייעלות אנרגטית - שדרוג והחלפת מזגנים ישנים במזגנים חדשים לבי"ס ביישובי בסמה

1. כללי

1.1. מועצה מקומית בסמה(להלן: "המועצה") מבקשת לקבל הצעות מחיר לביצוע עבודות של פירוק, התקנה של אביזרי תאורת ביישוב בסמה זאת כחלק מהליך שדרוג המזגנים הקיימת, הכל בהתאם לאמור במסמכי המכרז לרבות ההסכם על נספחיו.

2. עיקרי ההתקשרות:

הפרטים המובאים בסעיף זה להלן הינם כלליים בלבד והוראות הסעיף תחייבנה את הצדדים רק במקרים אשר בהם אין התייחסות אחרת מפורטת ומפורשת באיזה ממסמכי המכרז. הייתה התייחסות אחרת כאמור באיזה ממסמכי המכרז, תחייב ההוראה האחרת והמפורטת:

2.1. הזוכה במכרז יבצע עבור המועצה עבודות לביצוע עבודות של פירוק, התקנה של אביזרי תאורת ביישוב בסמה, הכל בהתאם להסכם (מסמך ג') על נספחיו (להלן: "העבודות").

2.2. לא יאוחר מ- **20 ימים** קלנדריים מיום שהוצא לו צו התחלת עבודה על ידי המועצה, על הזוכה במכרז להציג למועצה תכנית עבודה.

2.3. התמורה בגין ביצוע העבודות תהא בהתאם למפורט בהסכם (מסמך ג'). מובהר, כי על הזוכה במכרז לבצע כל פעולה הצריכה לשם ביצוע והשלמת העבודות גם אם פעולה זו לא נכתבה במפורש בהסכם על נספחיו.

2.4. הזוכה במכרז יפעל בביצוע העבודות על פי כל דין וידאג כי לא תהא הפרעה או כי תהא הפרעה מזערית ככל שניתן לתושבי העיר ולעסקים בה – הכל תוך תיאום עם המועצה ועם הרשויות המוסמכות.

2.5. יתר תנאי ההתקשרות לרבות, אחריות, ביטוחים, ערבויות ביצוע, תנאי תשלום, וכיו' מפורטים בהסכם המסגרת על נספחיו.

3. תנאי סף

רשאים להשתתף במכרז זה משתתפים העומדים בכל התנאים המצטברים הבאים:

3.1. המציע הינו תאגיד הרשום כדין בישראל (חברה או שותפות רשומה).

3.2. הינו מעסיק חשמלאי מוסמך אחד לפחות, יש לצרף צילום רישיון.

להוכחת עמידתו בתנאי סף זה יצרף המשתתף תעודה המעידה על רישומו.

3.3. התקין בעצמו או באמצעות קבלן משנה מזגנים, בין השנים 2018-2022 מצטבר ממוצע של 500,000 ₪ לא כולל מע"מ.

להוכחת עמידתו בתנאי הסף כאמור, יפרט המשתתף על ניסיונו הקודם במסגרת מסמך א'(1).

3.4. הגיש ערבות בנקאית להבטחת הצעתו במכרז בסך של 25,000 ₪ בנוסח המצורף כמסמך א'(2) בדיוק.

להוכחת עמידתו בתנאי סף זה יש להגיש ערבות בנקאית מקור בהתאם להנחיות שבסעיף 5.8 להלן.

3.5. רכש את מסמכי המכרז בסך של 1,000 ₪.

להוכחת עמידה בתנאי סף זה יש לצרף העתק של הקבלה המעידה על רכישת מסמכי המכרז.

3.6. לא יוכל להגיש הצעה במכרז ו/או להיות מוכרז מכוחו משתתף שהינו בעל קרבה לעובד המועצה ו/או חבר מועצה.

יש לצרף תצהיר היעדר קרבה בנוסח מסמך א'(4).

לא קיים המשתתף את כל התנאים להשתתפות במכרז האמורים לעיל רשאית ועדת המכרזים, מטעם זה בלבד ולפי שיקול דעתה הבלעדי והמוחלט, לפסול את הצעתו של המציע או לחלופין, לבקש כי ישלים ו/או יתקן ו/או יבהיר ו/או ישמיט איזה מהמסמכים ו/או הפרטים ו/או העניינים שבהצעתו.

4. הצעת המשתתף:

4.1. ההצעה תוגש על ידי ישות משפטית אחת בלבד, (המגיש יכונה לעיל ולהלן: "המשתתף" או "המציע") כאשר כל המסמכים והאישורים הנדרשים במכרז, יהיו על שם המשתתף במכרז בלבד.

4.2. הצעת המשתתף תוגש אך ורק על גבי הטופס להגשת הצעה המהווה חלק בלתי נפרד ממכרז זה ואשר ימולא בשלמותו בהתאם לתנאים המפורטים בו. מובהר כי יש להגיש את טופס ההצעה הכספית (מסמך ב'1) בשני עותקים חתומים כדין.

4.3. כל שינוי או תוספת שיעשו במסמכי המכרז או כל הסתייגות לגביהם, בין אם בדרך של תוספת בגוף המסמכים ובין באמצעות מכתב לוואי או בכל דרך אחרת עלולים להביא לפסילת ההצעה ובכל מקרה יחייב את הצדדים הנוסח שהוכן ע"י המועצה, ללא כל שינוי, תוספת או הסתייגות. מובהר למען הסר ספק כי המועצה תוכל להתעלם מהסתייגות או לקבוע שאין בה כדי לשנות את תנאי המכרז ו/או את ההצעה.

4.4. על מורשי החתימה של המשתתף לחתום על כל מסמכי המכרז, לרבות הצעת המשתתף, הסכם ההתקשרות, נספחיו, במקום המיועד לכך וכן בשולי כל עמוד.

5. מסמכי ההצעה

כל משתתף יצרף להצעתו את כל המסמכים והאישורים המפורטים להלן:

5.1. כל מסמכי המכרז, בצירוף ההודעות למציעים (ככל שנערכו/נשלחו ע"י המועצה), כשהם חתומים על-ידו (כשכל דף חתום ע"י המשתתף, בשוליו).

5.2. כל המסמכים הנדרשים בסעיף 3 לעיל.

5.3. אישורים נדרשים לפי חוק עסקאות גופים ציבוריים, התשל"ו 1976:

5.3.1. אישור מפקיד שומה, מרו"ח או מיועץ מס, או העתק ממנו המעיד כי הוא מנהל את פנקסי החשבונות והרשומות שעליו לנהלם על פי פקודת מס הכנסה וחוק מס ערך מוסף, התשל"ז - 1976 (להלן: "חוק מע"מ"), או שהוא פטור מלנהלם וכי הוא נוהג לדווח לפקיד השומה על הכנסותיו ולדווח למנהל על עסקאות שמוטל עליהם מס לפי חוק מע"מ.

5.3.2. תצהיר בדבר "קיום דיני עבודה" בהתאם לחוק עסקאות גופים ציבוריים, התשל"ו-1976 חתום על ידי מורשי החתימה מטעם המשתתף ומאושר כדין בנוסח מסמך א' (3).

5.4. העתק תעודת עוסק מורשה.

5.5. אישור על ניכוי מס הכנסה במקור, על שם המשתתף.

5.6. ככל שהמשתתף הינו תאגיד יצורפו:

5.6.1. העתק תעודת התאגדות של המשתתף.

5.6.2. תדפיס נתונים עדכני של המשתתף בספרי רשם התאגידים הרלוונטי לסוג ההתאגדות של המשתתף (אין צורך בפירוט שעבודים).

5.6.3. אישור עו"ד או רו"ח המאשר כי המשתתף הינו תאגיד רשום וכי החתימות על גבי מסמכי המכרז הן של מורשי חתימה מטעם המשתתף ומחייבות את המשתתף לכל דבר וענין וכי מורשי החתימה הנ"ל הוסמכו לחייב את המשתתף ולחתום בשמו על כל מסמך נוסף או אחר שיידרש לצורכי מכרז זה והוצאתו אל הפועל (בשולי טופס ההצהרה (מסמך ב') או במסמך נפרד).

5.7. ככל שהמשתתף הינו "עוסק" שאינו תאגיד:

5.7.1. העתק תעודת זהות של המשתתף.

5.7.2. אישור עו"ד או רו"ח המאשר את חתימת המשתתף על גבי מכרז זה.

5.8. ערבות בנקאית אוטונומית, מקור, בסך של 25,000 ₪ (עשרים וחמש אלף שקלים חדשים) ובתוקף עד ליום 17/1/2024 בדיוק, שהוצאה על ידי בנק ישראלי או על ידי חברת ביטוח ישראלית שברשותה רישיון עסק לעסוק בישראל בביטוח על פי חוק הפיקוח על עסקי הביטוח, התשמ"א-1981 לבקשת המשתתף במכרז בלבד, לפקודת המועצה, בנוסח הערבות המצורף למסמכי המכרז בדיוק (מסמך א' (2)), וזאת להבטחת הצעתו במכרז.

מובהר כי:

המועצה תהא רשאית לדרוש הארכת תוקף הערבות לתקופה נוספת והמציע יאריך את תוקף הערבות עפ"י הדרישה. אי-הארכת הערבות כנדרש תהווה, כשלעצמה, עילה לפסילת הצעת המשתתף.

ועדת המכרזים ו/או המועצה יהיו רשאיות להגיש את הערבות לפירעון, כולה או חלקה, במקרים הבאים, ובלבד:

- 5.8.1. כל אימת שהמשתתף יחזור בו מהצעתו לאחר חלוף המועד האחרון להגשת הצעות, בכל דרך שהיא.
- 5.8.2. כל אימת שהמשתתף נהג במהלך המכרז בתכסיסנות או בחוסר ניקיון כפיים.
- 5.8.3. כל אימת שהמשתתף מסר לוועדת המכרזים מידע מוטעה או מידע מהותי לא מדויק.
- 5.8.4. כל אימת שלאחר שנבחר המשתתף כזוכה במכרז, הוא לא פעל על פי ההוראות הקבועות במכרז שהן תנאי מוקדם להתקשרות.
- 5.8.5. כל אימת שהמשתתף שזכה לא חתם על הסכם ההתקשרות בתוך 14 ימים ממועד הכרזה על זכייתו במכרז.

והכל מבלי לגרוע מזכותה של המועצה לפיצוי בגין כל נזק ו/או הפסד שיגרמו לה עקב מעשים כאמור לעיל. למען הסר ספק יודגש כי לא תתקבל כערבות המחאה אישית ו/או המחאת עסק ערב.

משתתף שהצעתו לא זכתה, ערבותו תוחזר לו בדואר רשום לכתובת שציין בשולי הצעתו.

לא צירף המציע להצעתו איזה מהמסמכים האמורים לעיל, רשאית המועצה, מטעם זה בלבד ולפי שיקול דעתה הבלעדי והמוחלט, לפסול את הצעתו של המציע או לחלופין; לבקש כי יוסיף ו/או ישלים ו/או יתקן ו/או יבהיר איזה מהמסמכים שבהצעתו ו/או הנתונים המפורטים בה וכן רשאית המועצה להתעלם מפגמים שאינם מהותיים, לפי שיקול דעתה הבלעדי.

מבלי לגרוע מכלליות האמור לעיל, בעת ולצורך הערכת ההצעות תהיה ועדת המכרזים רשאית לדרוש מהמציע לפרט ו/או להבהיר ו/או להוסיף מסמכים על המסמכים שהגיש במצורף להצעתו כאמור והמציע מתחייב לשתף פעולה עם ועדת המכרזים ו/או מי מטעמה שיעסקו בהערכת ההצעות ולהמציא כל מסמך שיידרש על-ידם, כאמור.

6. אופן ומועד הגשת ההצעה

- 6.1. את ההצעות המפורטות בהתאם לדרישות המכרז, יש להפקיד במעטפת המכרז במסירה אישית בתיבת המכרזים שבלשכת מנכ"ל המועצה, בבניין המועצה, לא יאוחר מיום 17/10/2023 בשעה 12:00.
- 6.2. יש לוודא לפני הכנסת המעטפות לתיבת המכרזים, שנציג המועצה יחתים את המעטפה בשם המקבל, חותמת המועצה, ושעת המסירה.
- 6.3. המחירים המוצעים ע"י המציע יהיו בתוקף לתקופה של 90 יום מהמועד האחרון להגשת הצעות למכרז. המועצה תהא רשאית לדרוש את הארכת תוקף ההצעה למשך 60 (שישים) יום נוספים והמציע מחויב לפעול בהתאם לדרישה זו.
- 6.4. המועצה רשאית להאריך את המועד להגשת הצעות בהודעה בכתב למשתתפים.
- 6.5. בהגשת הצעתו מביע המשתתף הסכמתו לכל תנאי המכרז ולכל האמור במסמכי המכרז, ובכלל זאת לכל תנאי הסכם ההתקשרות.

7. הבהרות ושינויים

7.1. ניתן יהא להפנות למועצה בשאלות הבהרה בכתב בדוא"ל office@eps-en.co.il. עד יום 12.10.23 שעה 12:00 ככל שיהיו שינויים במכרז תופץ הודעה לכל רוכשי חוברת המכרז והיא תהווה חלק בלתי נפרד ממסמכי המכרז.

7.2. להלן תיאור המבנה להגשה של שאלות ובקשות הבהרה בקובץ WORD :

מס"ד	המסמך או הנספח אליו ההבהרה	פרק וסעיף רלבנטיים	נוסח השאלה

7.3. יודגש, כי המועצה אינה חייבת לענות לשאלות הבהרה, אלא אם נשלחו בפורמט ובמבנה, המוכתבים לעיל.

7.4. כל הסבר, פרשנות או תשובה שניתנו בעל-פה, אין ולא יהיה להם כל תוקף שהוא. רק תשובות בכתב – תחייבנה את המועצה.

7.5. כן יודגש, כי המועצה אינה מתחייבת לענות על כל השאלות שיוגשו.

7.6. המועצה רשאית, בכל עת, עד למועד האחרון להגשת הצעות במכרז, להכניס שינויים ותיקונים במסמכי המכרז, ביוזמתה או בתשובה לשאלות המשתתפים. השינויים והתיקונים כאמור יהוו חלק בלתי נפרד מתנאי המכרז, יובאו, בכתב, לידיעת כל רוכשי מסמכי המכרז בדואר רשום או בפקסימיליה לפי הפרטים שנמסרו על-ידי רוכשי מסמכי המכרז, יחתמו ע"י המציע ויצורפו על-ידו להצעתו.

8. שמירת זכויות

8.1. כל הזכויות במסמכי המכרז שמורות למועצה, והמשתתפים במכרז לא יהיו רשאים לעשות כל שימוש במסמכי המכרז אלא לצורך הכנת והגשת הצעה במכרז זה.

8.2. המועצה תהא זכאית לאכוף על כל משתתף שהצעתו תיקבע כזוכה את תנאי הצעתו במכרז בהתאם לתנאי ההסכם.

9. בחינת ההצעות

9.1. בחינת ההצעות במכרז תיעשה בשני שלבים כמפורט להלן :

9.1.1. **שלב א'** – בדיקת שלמות הצעת המציע ועמידתו של המציע בתנאי הסף.

9.1.2. **שלב ב'** – בדיקת הצעת המחיר.

9.2. ככלל, בכפוף לזכויות המועצה על פי דין ולאמור במכרז זה, הצעת המחיר שתנקוב בשיעור ההנחה הגבוה ביותר תוכרז כזוכה במכרז.

- 9.3. אי השלמת מקום הטעון מילוי ו/או כל שינוי או תוספת שיעשו במסמכי המכרז או כל הסתייגות ביחס אליהם, בין על ידי שינוי או תוספת בגוף המסמכים ובין בכתב לוואי או בכל דרך אחרת, עלולים לגרום לפסילת ההצעה ו/או להשלמתה ע"י ועדת המכרזים ו/או לכל תוצאה או פעולה אחרת, כפי שייקבע ע"י ועדת המכרזים.
- 9.4. אי הגשת מסמך או מסמכים, אשר יש להגישם לפי דרישות מכרז זה, עלול לגרום לפסילת ההצעה או לדרישה להשלמתם ו/או לכל תוצאה או פעולה אחרת, כפי שייקבע ע"י ועדת המכרזים.
- 9.5. למרות כל האמור לעיל, ועדת המכרזים אינה מתחייבת לקבוע כל הצעה שהיא כזוכה, כן רשאית ועדת המכרזים להתנות את הזכייה בתנאים, ללא חובת הנמקה.
- 9.6. מבלי לפגוע בכלליות האמור לעיל, תהא ועדת המכרזים רשאית שלא לדון בהצעת משתתף או לפסלה אם יש לה יסוד סביר לחשוש שפעל בחוסר תום לב ו/או שלא בדרך המקובלת בהליכי מכרז, או שכוונתו הייתה להוליך שולל את הוועדה על ידי שגיאות שנעשו במתכוון או על ידי תכסיסים בלתי הוגנים, או שהצעתו מבוססת על הבנה מוטעית של נושא המכרז או על הנחות בלתי נכונות או אם המחירים שצינו בהצעה אינם סבירים.
- 9.7. ועדת המכרזים (או מי מטעמה) רשאית, על פי שיקול דעתה, לדון עם המשתתפים בפרטי הצעתם, לדרוש מהמשתתפים פרטים נוספים ו/או הבהרות נוספות לשביעות רצונה המלא גם לאחר פתיחת ההצעות על מנת לבחון את המשתתף והצעתו במסגרת שיקוליה כאמור, לרבות מאזנים, דו"חות, מע"מ ודו"חות ניכויים וכיו"ב.
- 9.8. ועדת המכרזים תהא רשאית להביא בחשבון שיקוליה בבחירת ההצעות את אמינותו, ניסיונו, כישוריו, יכולתו הפיננסית של המציע, ואת ניסיונה של המועצה ושל רשויות מקומיות וגופים אחרים עם המציע בעבר. לצורך כך, תהא רשאית המועצה לבקש ולקבל מהמציעים כל אסמכתא ומסמך הנוגעים לדבר והמציעים מתחייבים לשאת פעולה עם המועצה, ככל שיידרש.

10. הודעה על זכייה וההתקשרות

- 10.1. המועצה תודיע למשתתפים על תוצאות המכרז.
- 10.2. עד המועד שיהיה נקוב בהודעת המועצה על הזכייה במכרז כאמור, ימציא הזוכה את כל המסמכים והאישורים שעליו להמציא בהתאם למסמכי המכרז.
- 10.3. לא מילא הזוכה אחר כל התחייבויותיו כמפורט בסעיף 10.2 לעיל, תוך התקופה האמורה שם ולרבות אם לא המציא אחד או יותר מהמסמכים, אשר עליו להמציא נוכח זכייתו ו/או חזר בו מהצעתו, תהא רשאית המועצה לבטל את זכייתו של הזוכה במכרז, ולחלט את הערבות, אשר הוגשה ע"י המשתתף במצורף להצעתו וזאת כפיצוי קבוע ומוסכם מראש ומבלי לגרוע מכל זכות ו/או סעד נוספים העומדים לזכותה נוכח הפרה זו של התחייבויות הזוכה. כן תהא רשאית המועצה במקרה זה להתקשר במושא המכרז עם כל מציע או יזם אחר בכל התנאים שתמצא לנכון, והכל מבלי לגרוע מכל סעד או תרופה אחרים להם זכאית המועצה על-פי המכרז ו/או על-פי כל דין.
- 10.4. מבלי לגרוע מהאמור לעיל, במקרה שהזוכה לא קיים איזו מהתחייבויותיו בעקבות הזכייה כאמור והמועצה, לפי שיקול דעתה הבלעדי, החליטה שלא לבטל את הזכייה, תהא המועצה זכאית לסך של 1500 ₪ (אלף וחמש מאות ש"ח) כפיצויים מוסכמים וקבועים מראש בגין כל יום איחור מתום המועד הנקוב בסעיף 10.2 דלעיל ועד למועד קיום התחייבויותיו של הזוכה או מועד המצאת כל האישורים.
- 10.5. המועצה תיתן הודעה בכתב ליתר המשתתפים במכרז באשר לאי זכייתם ותחזיר להם את ערבות המכרז.

10.6. ביצוע ההתקשרות כפוף לקבלת כל האישורים כדין על-ידי המועצה.

10.7. ההסכם המצורף למסמך פנייה זה, על נספחיו, מהווה חלק בלתי נפרד ממכרז זה. יש לראות את מכרז זה ואת ההסכם המצורף לו, על נספחיו, כמסמך אחד המשלים זה את זה. בכל מקרה של סתירה בין נוסח מכרז זה לבין נוסח ההסכם, ייעשה מאמץ ליישב בין שני הנוסחים. בנסיבות שבהן לא ניתן ליישב בין נוסח מכרז זה לבין נוסח ההסכם, יגבר נוסח ההסכם ויראו נוסח זה כנוסח המחייב את המציעים, וכנוסח הכתוב במכרז זה.

11. ביטול המכרז

11.1. המועצה רשאית לצמצם את היקף המכרז או לבטלו או לבטל חלקים ממנו, או לצאת למכרז חדש מכל סיבה שהיא, לרבות במקרה שההצעות המתקבלות יהיו בלתי סבירות, או שלא יעמדו בדרישות הסף, או כתוצאה משיבוש בלתי צפוי בלוחות הזמנים, בעיות תקציב וכיוצא באלה.

11.2. בנוסף לאמור לעיל ולאמור עפ"י כל דין, מובהר בזאת, כי המועצה תהא רשאית – אך לא חייבת – לבטל את המכרז גם בכל אחד מהמקרים האלה:

11.2.1. ההצעות שהוגשו הן במחיר נמוך או גבוה באופן מהותי או בלתי סביר מהאומדן שנערך ו/או מהמחיר שנראה למועצה כמחיר הוגן וסביר לשירותים, וזאת בהסתמך על המחיר אותו נוהגת המועצה לשלם עבור השירותים, מושא מכרז זה ו/או המסגרת התקציבית שאושרה לקבלת השירותים.

11.2.2. התברר לעורך המכרז, לאחר פרסום מסמכי המכרז ו/או לאור שאלות ההבהרה ו/או לאחר פתיחת ההצעות, שנפלה טעות במפרט או בדרישות המפורטות במסמכים, או שהושמטו נתונים / דרישות מהותיים מהמפרט, או שאלה בוססו על נתונים שגויים, או בלתי שלמים.

11.2.3. יש בסיס סביר להניח שהמציעים, כולם או חלקם, תיאמו הצעות מחיר ו/או פעלו בניסיון ליצור הסדר כובל.

11.3. החליטה המועצה על ביטול המכרז, לא תהא למי מהמציעים במכרז ו/או למי מרוכשי מסמכי המכרז כל תביעה ו/או דרישה ו/או טענה כלפי המועצה ו/או כלפי מי מטעמה.

מכרז מס' 5/2023

מסמך א' (1)

פרטי המשתתף

1. פרטים על המשתתף

- 1.1 שם המשתתף: _____
- 1.2 מס' הזיהוי: _____
- 1.3 מען המשתתף (כולל מיקוד): _____
- 1.4 שם איש הקשר אצל המשתתף: _____
- 1.5 תפקיד איש הקשר: _____
- 1.6 טלפונים: _____
- 1.7 פקסימיליה: _____
- 1.8 דואר אלקטרוני: _____

2. פירוט ניסיון קודם

התקין בעצמו או בעזרת קבלן משנה מטעמו אביזרי מיזוג אוויר בין השנים 2018-2022 בהיקף שנתי מצטבר ממוצע של 500,000 ₪ לא כולל מע"מ.
שנת 2018:

שם המתקן	איש קשר במוסד הציבורי	טל' איש קשר	היקף כספי ללא מע"מ

שנת 2019:

שם המתקן	איש קשר במוסד הציבורי	טל' איש קשר	היקף כספי ללא מע"מ

שנת 2020:

שם המתקן	איש קשר במוסד הציבורי	טל' איש קשר	היקף כספי ללא מע"מ

שנת 2021:

שם המתקן	איש קשר במוסד הציבורי	טל' איש קשר	היקף כספי ללא מע"מ

שנת 2022:

שם המתקן	איש קשר במוסד הציבורי	טל' איש קשר	היקף כספי ללא מע"מ

**אין צורך לפרט את כלל הניסיון של המציע אלא ניסיון מספיק כדי להוכיח עמידה
בתנאי הסף.**

חתימת המשתתף

מכרז מס' 5/2023
מסמך א' (2)
נוסח ערבות מכרז

לכבוד

מועצה מקומית בסמה

הנדון: ערבות בנקאית למכרז

על פי בקשת _____ (להלן: "המבקשים"), אנו ערבים בזאת כלפיכם לסילוק כל סכום עד לסך של 25,000 ₪ (במילים: עשרים וחמש אלף שקלים חדשים), בתוספת הפרשי הצמדה למדד הנובעים מהצמדת הסך הנ"ל למדד, כמפורט להלן (להלן: "הפרשי הצמדה"), שתדרשו מאת המבקשים בקשר למכרז מס' 5/2023 לביצוע עבודות שדרוג מזגנים ביישוב בסמה.

אנו מתחייבים לשלם לכם כל סכום או סכומים עד לסך הנ"ל, תוך 7 ימים מיום דרישתכם בכתב שתגיע אלינו, מבלי להטיל עליכם לבסס את דרישתכם או לדרוש את הסכום תחילה מאת המבקשים.

ערבות זו הינה בלתי חוזרת ובלתי תלויה ולא ניתנת לביטול, ולא יהיה צורך להוכיח את דרישתכם על פיה בהליך משפטי, או באופן אחר, ולא תהיו חייבים להגיש תחילה, לשם קבלת תשלום על פיה, תביעה משפטית נגד המבקשים, ולדרוש תחילה תשלום מאת המבקשים.

במכתבנו זה:

"מדד" - משמעו מדד המחירים לצרכן, המתפרסם על ידי הלשכה המרכזית לסטטיסטיקה ולמחקר כללי.

הפרשי הצמדה יחושבו כדלקמן:

אם יתברר מתוך המדד שפורסם לאחרונה לפני התשלום בפועל, על פי ערבות זו (להלן: "המדד החדש"), כי המדד החדש עלה לעומת המדד האחרון ממועד חתימת ההסכם (להלן: "המדד היסודי") יהיו הפרשי הצמדה סכום השווה להכפלת המדד החדש בסכום הקרן המצוין כדרישתכם הנ"ל, מחולק במדד היסודי.

ערבות זו תישאר בתוקפה עד 17.1.2024 ועד בכלל.

דרישה שתימסר לנו אחרי המועד הנ"ל לא תענה.

ערבות זו אינה ניתנת להעברה או להסבה.

בכבוד רב,

מכרז מס' 5/2023
מסמך א' (3)
תצהיר קיום דיני עבודה

תצהיר קיום דיני עבודה לפי חוק עסקאות גופים ציבוריים

אני הח"מ _____ ת.ז. _____ לאחר שהוזהרתי כי עלי לומר את האמת וכי אהיה צפוי/ה לעונשים הקבועים בחוק אם לא אעשה כן, מצהיר/ה בזה כדלקמן:

1. הנני נותן תצהיר זה בשם _____ מספר זיהוי _____ (להלן – "הגוף" או "המשתתף") המבקש להגיש הצעה למכרז של מועצה מקומית בסמה. אני מצהיר/ה כי הנני מוסמך/ת לתת תצהיר זה בשם הגוף.
2. בתצהירי זה, משמעותם של המונחים "בעל זיקה" ו- "עבירה" כהגדרתם בסעיף 2 לחוק עסקאות גופים ציבוריים, התשל"ו – 1976 (להלן – "החוק"), תחת הכותרת "קיום דיני עבודה – תנאי לעסקה עם גוף ציבורי". אני מאשר/ת כי הוסברה לי משמעותם של מונחים אלה וכי אני מבינה אותם.
3. הנני מצהיר בזאת כי עד למועד ההתקשרות (כהגדרתו בסעיף 2 לחוק) המשתתף לא הורשע בפסק דין חלוט ביותר משתי עבירות (עבירה לעניין זה - עבירה עפ"י חוק עובדים זרים התשנ"א-1991 או לפי חוק שכר מינימום, התשמ"ז-1987, שנעבר לאחר יום 31.10.00) או, לחלופין, המשתתף או בעל זיקה אליו (כהגדרתו בסעיף 2 לחוק), הורשעו בפסק דין חלוט ביותר משתי עבירות (עבירה לעניין זה - עבירה עפ"י חוק עובדים זרים התשנ"א-1991 או לפי חוק שכר מינימום, התשמ"ז-1987, שנעבר לאחר יום 31.10.00), אולם במועד האחרון להגשת הצעות במכרז, חלפה שנה לפחות ממועד ההרשעה האחרונה.
4. זה שמי, להלן חתימתי ותוכן תצהירי דלעיל אמת.

חתימת המצהיר

אישור

הריני לאשר, כי ביום _____, הופיע בפני, _____, עו"ד מ.ר. _____, אשר משרדי ברחוב _____, מר/גבי _____, המוכר לי באופן אישי, ולאחר שהוזהרתי כי עליו להצהיר את האמת וכי יהיה צפוי לעונשים הקבועים בחוק אם לא יעשה כן, אישר נכונות תצהירו דלעיל וחתם עליו בפני.

עו"ד חותמת + חתימת

תאריך

מכרז מס' 5/2023
מסמך א' (4)
תצהיר היעדר קרבה

לכבוד
מועצה מקומית בסמה

הנדון: תצהיר בדבר היעדר קירבה לחבר מועצה או לעובד הרשות

1. אני הח"מ מצהיר בזאת כי מועצה מקומית בסמה הביאה לידיעתי את הוראות הסעיפים הבאים:

1.1. סעיף 122 א' (א) לפקודת העיריות [נוסח חדש], הקובע כדלקמן:

"חבר מועצה, קרובו, סוכנו או שותפו, או תאגיד שיש לאחד האמורים חלק העולה על עשרה אחוזים בהונו או ברווחיו או שאחד מהם מנהל או עובד אחראי בו, לא יהיה צד לחוזה או לעסקה עם המועצה, לעניין זה, "קרוב" - בן זוג, הורה, בן או בת, אח או אחות".

1.2. כלל 12 (א) של ההודעה בדבר כללים למניעת ניגוד עניינים של נבחרים הציבור ברשויות המקומיות הקובע:

"חבר המועצה לא יהיה צד לחוזה או לעסקה עם הרשות המקומית: לעניין זה, "חבר מועצה" - חבר מועצה או קרובו או תאגיד שהוא או קרובו בעלי שיטה בו (ראה הגדרות "בעלי שליטה" ו"קרוב" בסעיף 1 (1) (ב) ו-2 (1) (ב))."

1.3. סעיף 174 (א) לפקודת העיריות [נוסח חדש], הקובע כי:

"פקיד או עובד של מועצה לא יהיה נוגע או מעוניין, במישרין או בעקיפין, על ידי עצמו או על ידי בן-זוגו או שותפו או סוכנו, בשום חוזה שנעשה עם המועצה ובשום עבודה המבוצעת למענה".

2. בהתאם לכך הנני מבקש להודיע ולהצהיר כי:

2.1. בין חברי מועצת המועצה אין לי: בן זוג, הורה, בן או בת, אח או אחות ואף לא מי שאני לו סוכן או שותף.

2.2. אין חבר מועצה, קרובו, סוכנו או שותפו, שיש לאחד מהם חלק העולה על עשרה אחוזים בהונו או ברווחיו של התאגיד באמצעותו הגשתי את הצעתי או שאחד מהם מנהל או עובד אחראי בו.

2.3. אין לי בן זוג, שותף או מי שאני סוכנו, העובד ברשות.

2.4. ידוע לי כי המועצה תהיה רשאית לפסול את הצעתי אם יש לי קרבה כאמור לעיל, או אם מסרתי הצהרה לא נכונה.

2.5. אני מצהיר בזאת כי הפרטים שמסרתי לעיל הינם נכונים ומלאים, והאמור בהצהרה זו הינו אמת.

2.6. אין כאמור לעיל כדי לגרוע מהוראות כל דין בכלל ובפרט מהוראות סעיף 122 א' (3) לפקודת העיריות, לפיהן מועצת המועצה ברוב של 2/3 מחבריה ובאישור שר הפנים רשאית להתיר התקשרות לפי סעיף 122 א' (א) לפקודת העיריות ובלבד שהאישור ותנאיו פורסמו ברשומות.

שם המציע: _____

חתימת המציע

הצהרת המשתתף

אנו הח"מ, לאחר שקראנו ובחנו בחינה זהירה את כל מסמכי המכרז, מגישים בזאת הצעתנו למכרז דגן של מועצה מקומית בסמה ומתחייבים בזה כדלקמן:

1. הננו מצהירים בזה, כי קראנו והבנו את כל האמור במסמכי המכרז על פרטיהם ללא יוצא מן הכלל, כי ערכנו את כל הבדיקות הדרושות ו/או הנחוצות להגשת הצעתנו זו, וכן בחנו את כל הגורמים האחרים המשפיעים על ההוצאות הכרוכות בביצוע העבודה וכי בהתאם לכך ביססנו את הצעתנו.
2. לא הסתמכנו בהצעתנו זו על מצגים, פרסומים, אמירות או הבטחות כלשהם שנעשו בעל פה על ידי המועצה ו/או עובדיה ו/או מי מטעמה, אלא על האמור במסמכי המכרז בלבד. כן הננו מצהירים בזה, כי אנו מסכימים לכל האמור במסמכי המכרז ולא נציג כל תביעות או דרישות המבוססות על אי ידיעה ו/או אי הבנה ואנו מוותרים בזאת מראש על טענות כאמור.
3. אנו בעלי הידע, המומחיות, הכשירות, הרישיונות, ההיתרים והכישורים הדרושים לביצוע העבודות מושא המכרז, הן מבחינת המימון והן מהבחינה המקצועית, בהתאם לכל מסמכי המכרז.
4. אנו עומדים בכל התנאים הנדרשים מהמשתתפים במכרז והצעתנו זו עונה על כל הדרישות שבמסמכי המכרז ולראייה אנו מצרפים את כל המסמכים הנדרשים. ידוע לנו כי במידה ולא נצרף מסמך ו/או אישור מן המפורטים דלעיל, ועדת המכרזים עלולה לפסול את הצעתנו.
5. אנו מקבלים על עצמנו לבצע את כל ההתחייבויות והתנאים הכלולים במכרז בלא כל הסתייגות.
6. יש לנו את כל האמצעים הטכניים, המקצועיים וכל הציוד הנדרש וכוח האדם המקצועי והמימון על מנת לבצע ולהשלים את העבודות בהתאם לדרישות המועצה.
7. הננו מתחייבים כי במידה ונזכה במכרז והמועצה תתקשר איתנו בהסכם, נבצע את העבודות מושא המכרז בשלמות.
8. כן ידוע לנו כי כל התחייבות המופיעה בחוברת מכרז זו, לרבות בהסכם, מחייבת אותנו גם אם לא הוזכרה במפורש במסמך זה.
9. אנו מצהירים בזה כי הצעה זו מוגשת ללא כל קשר או תיאום עם משתתפים אחרים.
10. הצעתנו זו הינה בלתי חוזרת ואינה ניתנת לביטול או לשינוי, ותהא תקפה במשך 90 (תשעים) יום מהמועד האחרון להגשת הצעות במכרז. ידוע לנו, כי המועצה תהא רשאית לדרוש הארכת תוקף ההצעה למשך 60 (שישים) יום נוספים, וכי אם לא נאריך הצעתנו זו לכשנידרש, נחשב כמי שחזר בו מהצעתנו, והכל מבלי לגרוע מכל סעד או תרופה אחרים להם זכאית המועצה על-פי המכרז ו/או על-פי כל דין.
11. אנו מסכימים, כי תהיו זכאים, אך לא חייבים, לראות בהצעתנו זו משום הצעה לא-חוזרת, כאמור בסעיף 3 לחוק החוזים (חלק כללי), התשל"ג – 1973 ובקבלתה על ידכם ייכרת הסכם מחייב בינינו לביניכם.
12. היה והצעתנו תתקבל, אנו מתחייבים כי במועד שנידרש לכך על ידכם, נמציא את כל המסמכים והאישורים שעלינו להמציא בהתאם למסמכי המכרז, לרבות ההסכם, חתום כדיון, ערבות הביצוע והאישור על עריכת ביטוחים.

13. בהסתמך על כל האמור לעיל ולהלן בכל מסמכי המכרז, הננו מציעים לבצע את העבודות מושא המכרז דלעיל בתמורה להצעתנו כמפורט במסמך ב'1'.

14. כן מובהר לנו כי כל מס, היטל, תשלום חובה, מכל סוג שהוא, החלים או אשר יחולו בעתיד על ביצוע העבודות עפ"י חוזה זה, יחולו עלינו וישולמו על ידינו. לצורך כך, תנכה המועצה מהסכומים שיגיעו לנו כל סכום שעליה לנכות לפי כל דין, והעברת סכומים אלו לזכאי תהווה תשלום לנו.

15. אנו מצהירים כי הצעתנו הינה בגדר המטרות והסמכויות הקבועות במסמכי התאגיד בשמו מוגשת ההצעה, כי אנו זכאים לחתום בשם התאגיד על הצעה זו, וכי אין כל מניעה על-פי דין או הסכם לחתימתנו על הצעה זו.

16. בעצם הגשת הצעה זו הרינו נותנים הסכמתנו לכל התנאים הכלולים במסמכי המכרז והננו מוותרים בזאת ויתור סופי, מוחלט ובלתי מסויג על כל טענה בקשר לכל תנאי המכרז ו/או הוראה הכלולים במכרז לרבות דרישותיו.

ולראיה באנו על החתום לאחר שהבנו את משמעותה המלאה של הצהרתנו זו :

פרטי החותם מטעם המציע :

שם פרטי _____ משפחה _____ ת.ז. _____
תפקיד במציע _____ טלפון נייד _____
תאריך: _____ חתימה + חותמת: _____

אישור עו"ד

אני הח"מ _____ עו"ד של _____ ח.פ./ע.מ. _____ (להלן: "המשתתף") מאשר בזה כי ביום _____ חתמו בפני על הצהרה זו ה"ה _____ בשם המשתתף, כי נתקבלו אצל המשתתף כל ההחלטות וכל האישורים הדרושים על פי מסמכי ההתאגדות של המשתתף ועל פי כל דין לחתימת המשתתף על הצהרה זו וכי חתימת ה"ה המפורטים לעיל מחייבת את המשתתף.

חותמת + חתימת עוה"ד

תאריך

הצעת המשתתף

אנו הח"מ _____ ח.פ.ע.מ. _____ מציעים בזאת לבצע את כלל העבודות והשירותים, במחירי כתב הכמויות (נספח ה' למסמך ג') בהנחה שתחול על כל פריט ופריט של כתב הכמויות:

בשיעור של :

מס'	כתב כמויות	אחוז הנחה מוצע	סכום לאחר הנחה
1	פרק 03.1	%	₪
2	פרק 03.2	%	₪
3	פרק 04.1	%	₪
4	פרק 04.2	%	₪
5	מע"מ		₪
6	סה"כ כולל מע"מ		

הערות:

- ההצעה תהא שיעור הנחה בלבד לא ניתן להציע תוספת.
- ההצעה תהא עד שתי נקודות אחרי הנקודה העשרונית.
- שיעור ההנחה יחול על כל פריט ופריט בכתב הכמויות.
- המועצה אינה מתחייבת להזמין את כלל הפריטים המופיעים בכתב הכמויות ו/או את הכמויות שם והתשלום לקבלן יהא לפי ביצוע בפועל והמחירים לאחר ההנחה שהעניק במכרז.
- כתב הכמויות הינו אומדנה בלבד.
- ניתן להציע שיעור הנחה של 0%.

חתימת המשתתף

מכרז מס' 5/2023

מסמך ג'

הסכם

חוזה התקשרות

שנערך ונחתם בבסמה ביום _____ לחודש _____ שנת 2023

-בין-

מועצה מקומית בסמה

(להלן: "המועצה")

מצד אחד;

-לבין-

(להלן: "הקבלן")

מצד שני;

הואיל והמועצה מבקשת לבצע פרויקט של לביצוע עבודות של פירוק, התקנה של אביזרי קירור ביישוב בסמה (להלן: "הפרויקט").

והואיל ולצורך קידום הפרויקט פרסמה המועצה מכרז פומבי מס' 05/2023 לביצוע עבודות של פירוק, התקנה של מתקני מיזוג אוויר ביישוב בסמה (להלן: "המכרז");

והואיל והקבלן הגיש הצעתו למכרז;

והואיל: והמועצה תקצבה הסכם זה בהתאם לתב"ר מס' 434;

והואיל ועל סמך הצהרותיו והצעתו של הקבלן המליצה וועדת המכרזים של המועצה על הצעת הקבלן כזוכה עפ"י המכרז וראש המועצה החליט לאשר את המלצת וועדת המכרזים.

והואיל והקבלן מצהיר כי ידועים וברורים לו לאשורם התנאים והדרישות הכלולים במסמכי המכרז והסכם זה על נספחיו וכי יש לו את היכולת, הידע הניסיון והאמצעים הדרושים לצורך ביצוע הפרויקט;

והואיל וכחלק מתנאי המכרז נדרש הקבלן לחתום על הסכם זה;

אי לכך הוצהר והוסכם בין הצדדים כדלקמן:

1. מבוא

- 1.1. המבוא להסכם זה מהווה חלק בלתי נפרד ממנו ובחזקת תנאיו.
- 1.2. כותרות הסעיפים מובאות לשם הנוחות בלבד והן אינן מהוות חלק מהחוזה ולא ישמשו לצורכי פירושו.
- 1.3. הצדדים מסכימים בזאת כי כל שינוי או תיקון לחוזה זה יתבצע בכתב ויישא עליו את חתימות הצדדים שאם לא כן לא יהיה לו תוקף שהוא.
- 1.4. הנספחים להסכם זה מהווים חלק בלתי נפרד ממנו ואלו הם:

–	נספח א'	הציוד והמפרט טכני.
–	נספח ב'	נוסח ערבות ביצוע.
–	נספח ג'	הוראות ביטוח ואישור קיום ביטוחים.
–	נספח ד'	כתב כמויות.
–	נספח ה'	מסמכי המכרז והצעת הקבלן הזוכה (יצורף לאחר הזכייה).

2. תנאי מתלה

- 2.1. כניסה לתוקף של החוזה עם הזוכה במכרז תלויה בתנאי מתלה של קבלת אישורים תקציביים וההשתתפות מאת משרדי הממשלה או מאת גופים אחרים שאמורים לממן או להשתתף במימון ביצוע הפרויקט.
- 2.2. לא התקיים התנאי המתלה לעיל, לא ייכנס ההסכם לתוקף ולזוכה במכרז לא תהא כל טענה ו/או תביעה כנגד המועצה בעניין זה.
- 2.3. בנוסף היה וחלפו 180 ימים ממועד הודעת המועצה על הזכייה יהיו הצדדים להסכם זה (לרבות הקבלן) רשאים שלא לממש את ההתקשרות הנ"ל. כל עוד לא חלפו 180 ימים תעמוד הצעת הקבלן במכרז וזכייתו בעינה והקבלן יהא מחויב בהצעתו כלפי המועצה.
- 2.4. המכרז הינו מכרז מסגרת לתקציב עד 1,000,000 ₪ כולל מע"מ, הביצוע יהיה לפי תקציב מאושר בפועל ולפי צווי התחלת עבודה, המועצה רשאית להוציא צווי התחלת עבודה בגובה התקציב שעומד לרשותה מעת לעת ולמשך 2 שנתיים, המועצה אינה מחויבת בביצוע הפרויקט במלואו או חלק ממנו, לקבלן לא תהיה טענה לגבי גודל התקציב וגודל הביצוע בפועל.
- 2.5. מובהר בזה שהתשלום לספק כפוף לקבלת התקציב מהגוף הממן, ככל שלא התקבל התשלום מהגוף הממן לא תהיה טענה לקבלן בנושא זה.

3. הגדרות

בהסכם זה ובכל המסמכים המהווים חלק מההסכם, יהיו למונחים המפורטים להלן המשמעות בהתאם להגדרות שבצדס (אלא אם כוונה אחרת משתמעת מגופו של עניין):

– **“הפרויקט”** - פרויקט של לביצוע עבודות של פירוק, התקנה של אביזרי קירור בבני"ס ביישוב בסמה.

- **"אתר העבודות"** - כל מקום בו מבוצעות עבודות או מוענקים שירותים על ידי הקבלן בפרויקט לרבות דרכי הגישה למקום כאמור ;
- **"המועצה"** - מועצה מקומית בסמה ;
- **"המנהל"** - המהנדס של מועצה מקומית בסמה או מי שמונה על-ידו לצורך פיקוח מקצועי בלבד על הפרויקט ;
- **"המתקנים הקיימים"** - מזגנים
- **"הקבלן"** - לרבות נציגיו ומורשיו המוסמכים ולרבות כל מי שמשתמש ו/או פועל בשמו ומטעמו לצורך ביצוע התחייבויות הקבלן בהתאם להסכם זה ;
- **"רכיבי המזגנים החדשים"** - אביזרי מיזוג אוויר ורכיביהם שהוצעו על ידי הקבלן במכרז והעומדים בכל דרישות המפרט הטכני וכתב הכמויות ;
- **"צו התחלת עבודה"** - הוראה בכתב שתינתן לקבלן המורה על התחלת הפרויקט או התחלת שלב הפיילוט, לפי העניין ;

4. הצהרות הקבלן

הקבלן מצהיר בזאת כדלקמן :

- 4.1. כי קיבל את כל המידע ו/או הפרטים ו/או המסמכים הנדרשים לצורך ביצוע הפרויקט, הבין את דרישות המועצה לרבות אפיוני הרכיבים אותם נדרש לספק ולהתקין ולא תהא לו כל תביעה או דרישה בקשר עם אי הבנה או מידע חלקי כאמור לעיל.
- 4.2. כי הוא ובעלי המקצוע אשר יועסקו מטעמו הינם בעלי הרישיונות המתאימים, על-פי כל דין, הניסיון והמומחיות הדרושים לביצוע הפרויקט והוא מסוגל מכל בחינה שהיא, לבצע את כל הדרישות והתחייבויות על פי הוראות הסכם זה על נספחיו במועדים ובתנאים המפורטים להלן.
- 4.3. כי הינו בעל היכולת הכספית, כוח האדם המתאים, האמצעים הטכניים והארגוניים והמיומנות לביצוע התחייבויותיו על-פי ההסכם והוא מתחייב לבצען ברמה גבוהה.
- 4.4. כי אין כל מניעה ו/או הגבלה על פי כל דין ו/או כל חוזה להתקשרותו בחוזה זה ולביצוע האמור בו וכי לא ידוע לו על כל הליך של פשיטת רגל הוצאת צו כינוס נכסים פירוק מינוי מפרק קבוע או זמני וכיו"ב אשר ננקט או התבקש כנגדו.
- 4.5. כי לצורך מילוי התחייבויותיו על-פי ההסכם, יעסיק עובדים איכותיים מיומנים ומקצועיים, בעלי כל האישורים וההיתרים הנדרשים על-פי כל דין.
- 4.6. כי יקיים פיקוח ובקרה על האספקה וההתקנה של המזגנים החדשים, במועדים ובתנאים המפורטים במסמכי המכרז.

4.7. כי יעמוד בכל התנאים הנדרשים על-פי כל דין ו/או תקן ו/או הנחיות גורם מקצועי כלשהו ו/או נהלים ו/או חוזרים ו/או תקנונים בכל הנוגע לאספקת מזגנים החדשים התקנתם במוסדות הציבור של המועצה.

4.8. כי כל התחייבות המופיעה במסמכי המכרז, גם אם לא מוזכרת במפורש בהסכם זה מחייבת אותו וכן כל גורם מטעמו אשר יועסק באספקה/הובלה/התקנה של מזגנים החדשים על-פי ההסכם.

4.9. כי ידוע לו שאין בכל האמור בחוזה זה, או בכל הודעה שתינתן על פיו, כדי לשחררו מכל חובה או צורך לקבל כל רישיון היתר או רשות או מן הצורך לשלם מס היטל אגרה תשלומי חובה וכיו"ב המוטלים עליו על פי כל דין.

5. מהות ההתקשרות

5.1. המועצה מוסרת בזאת לקבלן והקבלן מקבל על עצמו את ביצוע כלל העבודות והשירותים מושא הפרויקט כמפורט בהסכם זה על נספחיו, בתמורה ובמועדים המפורטים להלן.

5.2. לא יאוחר מ - **20 ימים** קלנדריים מיום שהוצא לו צו התחלת עבודה על ידי המועצה, על הזוכה במכרז להציג למועצה תכנית עבודה ותכנון מפורט של התקנת מזגנים החדשים. אישור המועצה היא תנאי להתחלת ההתקנה של מזגנים כאמור.

5.3. הקבלן יידרש להתחיל בהתקנת מזגנים החדשים בתוך 30 ימים (קלנדריים) אשר ספירתם תחל מיום הוצאת צו תחילת עבודה (30 ימים אלו יהיו זמן התארגנות והזמנת הטובין והרכיבים על ידי הקבלן) ולסיים את התקנתם בתוך 30 יום מתום 30 הימים כאמור.

ככל שיידרש הזוכה להארכת משך תקופת ההתקנה יהא עליו להגיש למנהל בקשה מסודרת לארכה והמנהל יבחן את נסיבות הבקשה ויהיה רשאי להאריך את המועד הקבוע במסמכי המכרז.

5.4. התקנת מזגנים החדשים תבוצע ברצף החל ממועד מתן צו תחילת עבודה כאמור ועד לסיום התקנת כל אביזרי המיזוג אוויר החדשים וזאת בהתאם לתוכנית עבודה שתאושר על-ידי המועצה (בכפוף ללוח הזמנים שלעיל) ובכפוף להוראות המכרז.

5.5. עם סיום ההתקנות ימסור הזוכה במכרז הודעה בכתב למועצה.

5.6. לא עמד הזוכה במועדים המפורטים לעיל, יישא בכל נזק ו/או הפסד אשר יגרמו למועצה כתוצאה מכך לרבות הפסד בגין החיסכון שיכול היה להיות מושג לו עמד הזוכה במועדים.

5.7. מכרז זה הינו מכרז מסגרת עד לתקציב המאושר ע"י משרד האנרגיה דהיינו 777,778 ₪ כולל מע"מ

6. מקצועיות הקבלן או מי מטעמו

כל המפורט להלן יחול על הקבלן וכן על קבלני משנה אשר יועסקו מטעמו לצורך ביצוע העבודות המפורטות במכרז:

- 6.1. כל הנדרש לצורך לביצוע עבודות של פירוק, התקנה של אביזרי קירור בבייס ביישובי בסמה יבוצע בדיקנות ביעילות, באורח מקצועי, בהתאם להסכם ומסמכיו ולשביעות רצון המועצה.
- 6.2. עבודות שלגביהן קיימים חוקים, תקנות, תקנים או הוראות מטעם רשויות מוסמכות, תבוצענה בהתאם להם. הקבלן נדרש להמציא למועצה, לבקשתה, אישור מאת הרשויות המוסמכות על התאמת העבודות לחוקים לתקנות להוראות ולתקנים האמורים לעיל וכל ההוצאות הקשורות או הנובעות מכך יחולו על הקבלן.
- 6.3. כל המזגנים החדשים אשר יותקנו על-ידי הקבלן יתאימו בתכונותיהם מכל הבחינות להוראות ההסכם, על נספחיו, ולדרישות התקנים הישראליים המעודכנים. בהעדר תקנים יהיו אלה חומרים ומוצרים שיתאימו להצעת הקבלן במסגרת המכרז.
- 6.4. מוסכם במפורש כי הקבלן אחראי לכל הפגמים, המגרעות והליקויים שיתגלו ברכיבים שיותקנו על-ידו עד לתום תקופת האחריות והשירות.
- 6.5. עבודות מקצועיות תבוצענה על ידי בעלי מקצוע מומחים, מנוסים ומורשים על פי כל דין העוסקים בקביעות במקצועם.
- 6.6. העבודות תבוצענה בהתאם למפרט הטכני וליתר הוראות המכרז. כל סטייה מהמפרט תחייב את אישור המנהל מראש ובכתב.

7. תקופת ההתקשרות

- 7.1. על אף האמור לעיל, תהא המועצה רשאית, בכל עת ומכל סיבה שתיראה בעיניה, לסיים או להשהות ביצועו של חוזה זה כולו או מקצתו לפי שיקול דעתה הבלעדי והמוחלט, בהודעה מראש לקבלן של 7 ימים וזאת מבלי שתצטרך לתת נימוקים לצעד זה.
- 7.2. הופסק הפרויקט, כולו או מקצתו, כאמור לעיל שלא כתוצאה מהפרת החוזה על ידי הקבלן אחרי חתימת החוזה אך לפני שקבלן החל בביצוע התקנת הרכיבים בפועל - לא ישולם לקבלן פיצוי כלשהו והקבלן מוותר בזה על כל תביעה או דרישה לפיצוי כאמור.
- 7.3. הופסק ביצוע העבודות, כולן או מקצתן, לצמיתות, כאמור לעיל, שלא כתוצאה מהפרת החוזה על ידי הקבלן אחרי שקבלן החל בביצוע התקנת הרכיבים בפועל, תשלם המועצה לקבלן את תמורת אותו חלק של העבודות שביצע בפועל עד למועד הפסקת העבודות וזאת לפי הערך היחסי של העבודה שביצע ובהתאם למחירים הנקובים בהצעת הקבלן. פרט לתשלום כאמור לא יהיה לקבלן זכאי לכל תמורה נוספת בגין עבודות שביצע או שירות שנתן במסגרת חוזה זה, בכפוף לקיזוז הוצאות שהוציאה המועצה.
- 7.4. השתמשה המועצה בסמכות כלשהי מסמכויותיה ו/או בזכות כלשהי מהזכויות שהוקנו לה בחוזה זה וביטלה את החוזה או שהתה את ביצועו, כולו או מקצתו, לא תהיה לקבלן כל טענה ו/או דרישה כנגדה, זולת קבלת התמורה בגין השלב אליו הגיע הפרויקט לסיומו בין אם מדובר בשלב משלבי התקנת הרכיבים ובין אם מדובר בשלב התחזוקה השוטפת. פרט לתמורה זו, לא יהיה לקבלן זכאי לתבוע פיצוי או תשלום כלשהו בעד נזק, הפסד, מניעת רווח וכו' העלולים להיגרם לו כתוצאה מן ההשעיה הביטול או מסיבה אחרת.
- 7.5. במידה ותופסק ההתקשרות עם הקבלן המבצע, בכל אחד משלבי ההסכם, תהא המועצה רשאית לקזז מהכספים המגיעים לקבלן בגין כל נזק ו/או חובה של הקבלן כלפיה.

7.6. בוטל ו/או הופסק ו/או הושעה החוזה, תהא המועצה רשאית להתקשר עם כל אדם או גוף שהוא לביצוע הפרויקט. לקבלן לא תהיה כל טענה בקשר לכך והכל בכפוף לכל דין.

8. עובדי/ פועלי הקבלן

8.1. הקבלן יעסיק עובדים איכותיים, מיומנים ומקצועיים, בעלי כל האישורים וההיתרים הנדרשים על-פי כל דין, תקן, הנחייה, הוראה וכיו"ב.

8.2. לפי דרישה בכתב מאת המנהל, יחליף הקבלן כל גורם המועסק בביצוע העבודות אם לדעת המנהל ולפי שיקול דעתו הבלעדי, התנהג אותו אדם שלא כשורה ו/או הוא אינו מוכשר למלא את תפקידו ו/או הוא מבצע את תפקידו ברשלנות ו/או הוא אינו מתאים לתפקיד מכל סיבה אחרת. במקרה כאמור, יעמיד הקבלן לאלתר בעל תפקיד חלופי באופן אשר יימנעו כל עיכוב/ דחייה בקצב ביצוע העבודות.

8.3. הקבלן מתחייב לקיים כל דרישה וחובה המוטלת, לפי כל דין, שנועדה לשמור על רווחת נוחות ובטיחות העובדים ובכלל זה שיוסדרו לעובדים המועסקים בביצוע העבודה סידורי נוחות ומקומות אכילה נאותים במקום ביצוע העבודות. אתר העבודות לא ישמש כמקום דיור אף לא דיור זמני לאף אדם מתחילת ביצוע העבודה עד ליום מסירת העבודה.

9. אספקה והתקנה של הרכיבים

9.1. אספקת והתקנת הרכיבים תיעשה על-ידי הקבלן ועל חשבונו, בהתאם למפרטים לתנאים וללוח הזמנים הקבוע בהסכם זה. העבודות יבוצעו ברציפות באופן מתמיד ובקצב הנדרש, על מנת למנוע כל עיכוב בלוח הזמנים של ביצוע הפרויקט ובכל מקום ובכל עת כנדרש לצורך ביצוע הפרויקט.

9.2. האספקה וההתקנה של הרכיבים תיעשה בהתאם לתוכנית עבודה המאושרת. הקבלן יהיה חייב לשנות ו/או לתקן את תכנית העבודה ככל שהמנהל ידרוש זאת. הקבלן לא יחל בביצוע התקנת הרכיבים בטרם קיבל אישור בכתב לתכנית העבודה.

9.3. למען הסר ספק מובהר כי שום אישור ו/או הוראה ביחס לכל עניין הקשור בביצוע העבודות וכן זכות הפיקוח המוקנית למועצה ו/או למנהל לא ישחררו את הקבלן מאחריותו המקצועית המלאה ואין בהם כדי להטיל על המועצה ו/או על המנהל אחריות כלשהי לביצוע העבודות.

9.4. מבלי לפגוע באמור בהוראות הסכם זה ו/או המכרז, מתחייב הקבלן לפעול לביצוע התחייבויותיו על פי הסכם זה באופן בטיחותי, לשמירת רווחתם ושלומם של עובדיו וכל אדם וגוף אחר, בהתאם לחוקי הבטיחות בעבודה, לרבות חוק ארגון הפיקוח על העבודה, התשי"ד-1954 ופקודת הבטיחות בעבודה (נוסח חדש), התש"ל-1970 והתקנות על פיהם, בהתאם לנספח הבטיחות המצורף למסמכי המכרז ולתצהיר הבטיחות המצורף למסמכי המכרז ובהתאם לכל המסמכים המחייבים המנויים במסמכי המכרז והמהווים כולם חלק בלתי נפרד מהסכם זה.

9.5. הקבלן מתחייב לקיים כל דרישה וחובה המוטלת עליו על-פי כל דין וכן כל הנחיה מאת המנהל שנועדה לשמור על רווחת נוחות ובטיחות העובדים ו/או צדדים שלישיים כלשהם.

9.6. הקבלן מתחייב למסור למזמין את העבודה כאשר היא שלמה, ללא השארת פתחים בקירות, לכלוך, פינוי אשפה ופסולת וכו' כולל החזרת המצב לקודמתו, ללא תוספת או דרישת תשלום.

9.7. הקבלן יבצע את העבודה בתיאום מלא ובאישור הנהלת המוסד/הבניין/בית הספר.

9.8. העבודה כוללת עבודה בשעות לא שגרתיות ושעות לילה אם יידרש ללא תוספת או דרישת תשלום.

10. התמורה

10.1. ככלל חשבוניות לתשלום יוגשו על פי הדרך המפורטים להלן עד לשיעור של 95% מהתמורה הכוללת אשר צריכה להיות משולמת לקבלן (לפי ההזמנה וביצוע בפועל). 5% מכל חשבון שיאושר יישארו בידי המועצה עד תום תקופת האחריות וישמשו כבטחון לאחריות ולשירות.

10.2. התמורה תשולם רק בגין פריטים וכמויות שבוצעו והוזמנו בפועל בכתב מאת המועצה. תשומת לב הקבלנים שאין לחרוג מכתב הכמויות ומהזמנת המועצה ללא אישור מראש ובכתב. חריגה מעין זו לא תזכה בתמורה.

10.3. מבלי לגרוע מכלליות האמור לעיל מוסכם כי התמורה כוללת את כל הוצאות הקבלן מכל סוג ומן שהוא ולא תהא לקבל כל דרישה ו/או תביעה לתמורה נוספת מזו המפורטת בהסכם זה.

10.4. הקבלן לא יתבע ולא יהיה רשאי לתבוע מהמועצה העלאות או שינויים בתמורה בהתאם לתנאי חוזה זה בין מחמת עלויות שכר עבודה שינויים בשערי מטבעות שינויים במחירי חומרים הטלתם או העלאתם של מסים היטלים או תשלומי חובה אחרים מכל מין וסוג בין ישירים ובין עקיפים או מחמת כל גורם נוסף אחר.

10.5. הקבלן מתחייב בזה לשלם שכר טרחה בגובה 5% מעלות הפרוייקט ליועץ המועצה "מ.י.אפסילון הנדסה וניהול פרויקטים בע"מ" בטרם תחילת העבודות וזאת תוך 7 ימים מיום חתימת הסכם זה, הפרת תנאי זה מהווה הפרה יסודית להסכם.

11. תפקידיו וסמכויותיו של המנהל

11.1. המנהל רשאי אך לא חייב למנות מי מטעמו לשמש כמפקח על עבודת הקבלן.

11.2. המנהל או מי מטעמו מוסמך להוציא לקבלן צו התחלת עבודה כללי או חלקי להתקנת מזגנים החדשים וכן לקבוע את סדר העבודה ולתת כל הנחיה מקצועית הנדרשת לצורך ביצוע הפרוייקט.

11.3. המנהל או מי מטעמו מוסמך לבקר לבדוק ולפקח על טיב העבודה החומרים רמת ביצועה וכח האדם בקשר לביצועה והכול בהתאם להוראות ההסכם. כן יהיה המנהל רשאי למסור הודעה לקבלן בדבר אי אישורה של עבודה או חלקה או חומרים מסוימים. ניתנה הודעה כנ"ל, יפסיק הקבלן את אותה העבודה או השימוש באותם החומרים עד לקבלת החלטתו של המנהל.

11.4. בנוסף, מוסמך המנהל, או מי מטעמו, ליתן מעת לעת הנחיות ו/או הוראות עבודה המתחייבות לדעתו לצורך ביצוע העבודה והקבלן מתחייב לפעול על פיהן במלואן. מוסכם כי בכל עניין קביעת המנהל תהיה סופית ומכרעת והקבלן מתחייב לפעול על פיה.

11.5. מצא המנהל כי הקבלן אינו עומד בתנאים ובדרישות הקבועים בהסכם ו/או בתוכנית העבודה שאושרה על-ידו יהיה רשאי לדרוש מהקבלן לעמוד בתנאי ההסכם ו/או לדרוש ממנו להפסיק את ביצוע התקנת הרכיבים או את הפעלתם כל עוד הוא אינו עומד בתנאי ההסכם.

11.6. בנוסף, מוסמך המנהל או מי מטעמו ליתן לקבלן מעת לעת הנחיות ו/או הוראות עבודה המתחייבות לדעתו לצורך התקנה/הפעלה של מזגנים החדשים באופן בטיחותי והקבלן מתחייב לפעול על פיהן במלואן. למען הסר ספק מובהר כי הנחיות המנהל בעניין זה יהיו סבירות ומקצועיות.

11.7. המנהל רשאי, על פי הבנתו ושיקול דעתו המקצועי, לדרוש מהקבלן לבצע עבודות הנדרשות למניעת קיומו של סיכון בטיחותי ו/או למניעת נזקים ממושכים ו/או נזקים בלתי-הפיכים לנכסים והקבלן מתחייב להתחיל בביצוע העבודות על חשבונו כאמור ולא יאוחר מ 4 שעות מעת שקיבל את דרישת המנהל בעניין לבצען באופן רציף ויעיל ולסיימן בהקדם האפשרי.

11.8. נתגלה פגם או ליקוי באופן ביצוע העבודות, רשאי המנהל או מי מטעמו לדרוש מהקבלן לתקן על חשבונו הוא את הפגם וכל הכרוך בו. אם הפגם אינו ניתן לתיקון יהיה הקבלן חייב בתשלום פיצויים למועצה והכל מבלי לגרוע בזכויות המועצה עפ"י ההסכם או עפ"י כל דין וכל תרופה או סעד אחר.

12. ערבות לקיום ההסכם "ערבות ביצוע":

12.1. להבטחת קיום התחייבויותיו על פי ההסכם, כולן או מקצתן, ימציא הקבלן למועצה ערבות ביצוע בסכום של 100,000 ₪ בנוסח המצורף **כנספח ג'** (להלן: **"ערבות הביצוע"**). ערבות זאת תהא בתוקף עד ליום 30.09.2024 ותוארך מעת לעת בהתאם לצורך.

12.2. 3 חודשים מתום תקופת ההתקנה תושב לקבלן ערבות הביצוע.

12.3. ערבות הביצוע תהיה צמודה למדד המחירים לצרכן. המדד הבסיסי הינו המדד הידוע במועד חתימת ההסכם והמדד החדש יהא המדד הידוע בעת דרישת חילוט הערבות. יפר הקבלן ו/או קבלן משנה מטעמו את ההסכם או תנאי מתנאיו – תהיה רשאית המועצה לפי שיקול דעתה המוחלט לחלט הערבות. ההוצאות הכרוכות בחילוט הערבות ובהמצאת ערבות חדשה על-ידי הקבלן יחולו על הקבלן בלבד.

12.4. הערבות תהא אוטונומית ובלתי מותנית ותעמוד לפירעון מידי עפ"י דרישה של המועצה.

12.5. מוסכם בזאת כי סכום ערבות הביצוע ישמש פיצוי קבוע ומוסכם מראש בגין **הפרה יסודית** של ההסכם על ידי הקבלן או קיזוזים בגין נזקים שנגרמו למועצה בשל מעה או מחדל של הקבלן.

12.6. הקבלן יעמיד עבור המועצה ערבות חדשה או השלמה לערבות כאמור בסך הערבות המקורית שתהא באותו מועד (לרבות ההפחתות שבוצעו לה) תוך 3 ימים ממועד שחולטה הערבות כולה או מקצתה על ידי המועצה.

13. מניעת נזקים והפרעות למתקנים קיימים

13.1. על הקבלן לנקוט בכל האמצעים כדי להימנע מגרימת נזקים למתקנים הקיימים לדרכים ולציוד לקוי חשמל טלפון מים ביוב כבלים וכ"ל ולבצע את העבודות תוך שיתוף פעולה והתאמה מלאה עם המנהל ועם קבלנים אחרים העובדים באתר ככל שימצאו כאלה.

13.2. מובהר כי המועצה, בהתאם לשיקול דעתה הבלעדי, יכולה ורשאית במידת הצורך לקזז את עלויות הנזקים שייגרמו, מהתמורה לקבלן.

13.3. על הקבלן לנקוט בכל האמצעים בכדי שלא תגרמנה ההפרעות שלא לצורך. כמו-כן עליו לנקוט בכל אמצעי הזהירות הדרושים לשם מניעת נזק לרכושו או לגופו של כל אדם ע"י העבודות שתבוצענה ו/או כתוצאה מהן לרבות הקמת גדר היקפית סביב אתרי העבודה באמצעות שלטי אזהרה הכל במידת הצורך ו/או בהתאם להוראות המנהל. במקרה של גרימת נזק כלשהו מתחייב הקבלן לתקנו מיד על חשבונו. במידה ולא יבוצע התיקון תוך 3 ימים לשביעות רצון המפקח רשאי המפקח לבצע את תיקון הנזק ע"י קבלן אחר על חשבון הקבלן.

13.4. מאחר וביצוע העבודות נעשה במתקנים ואתרים פעילים מתחייב הקבלן לתאם את כל פעולותיו עם המנהל וככל שהדבר יידרש - לבצע חלק מהעבודות בשעות חריגות ובהגבלות זמן.

14. עבודות ע"י אחרים

14.1. לפי הוראות המנהל חייב הקבלן לאפשר לכל אדם או גוף אחר שהמועצה אישרה וכן לעובדיהם לבצע עבודות כלשהן במקום העבודה או בסמוך אליו. כן מתחייב הקבלן לשתף פעולה עימם ולאפשר להם את השימוש במידת המצוי והאפשרי במתקנים שהותקנו על ידו ויהא רשאי לדרוש תשלום סביר כתמורה בעד השימוש האמור. במקרה של חילוקי דעות בדבר התשלום בעד שימוש במתקני הקבלן יקבע המנהל את שיעורו של התשלום וקביעתו תהיה סופית ותחייב את הקבלן.

14.2. במקרה שאין אפשרות לשני קבלנים או יותר לעבוד באותו הזמן באתר יקבע המנהל את סדר העבודה של אלה.

14.3. מסירת עבודות לאחרים וכן כל התיאום כאמור לעיל לא ישנו את המחירים לציוד ולעבודות שיבוצעו ע"י הקבלן עפ"י מכרז זה.

15. ניקיון מקום העבודה

15.1. הקבלן יסלק, מזמן לזמן, ממקום העבודה את עודפי החומרים והפסולת ומיד עם גמר העבודה ינקה את מקום העבודה ויסלק ממנו את כל המתקנים הארעיים שיירי חומרים פסולת מכל סוג שהוא וימסור את האתר למועצה כשהוא נקי ומתאים למטרתו לשביעות רצונו של המנהל.

15.2. לצורך כך יעמיד הקבלן בסמוך לאתר העבודה מכלים המיועדים לפינוי פסולת.

15.3. בסוף כל יום עבודה ו/או במועדים שיקבעו על ידי המנהל ו/או המועצה יפנה הקבלן את המכולות לאתר הטמנה מורשה.

15.4. הקבלן יישא בעלויות פינוי והטמנת הפסולת.

16. הוראות בעניין העסקת עובדים והעדר קיום יחסי עובד מעביד עם המועצה

16.1. מוצהר בזאת כי הקבלן הינו קבלן עצמאי לכל דבר ולכל עניין הנוגעים להסכם זה ואין בהסכם זה ובאיזה חיוב הכלול בו ו/או הנובע ממנו כדי ליצור בין המועצה לקבלן או בין המועצה למי מעובדי הקבלן יחסי עובד ומעביד בכל צורה.

16.2. מוצהר בזאת כי אין הקבלן ו/או עובדיו זכאים לפיצויי פיטורים ולהטבות אחרות המגיעות לעובד או הנהוגות על פי כל דין ו/או נוהג. וכי לא יהיה זכאי לכל זכות ו/או תשלום ו/או הטבה סוציאלית

ו/או פיצוי כלשהם על פי כל דין ונוהג המגיעים לעובד ולמעבידים מלבד לתמורה הנקובה בהסכם זה.

16.3 מבלי לגרוע מהאמור לעיל ככל שבניגוד לכוונת הצדדים המפורשת ייקבע על ידי ערכאה מוסמכת כי המועצה הינה המעבידה של הקבלן ו/או של האדם המועסק על ידו ו/או באמצעותו מתחייב הקבלן לשפות את המועצה בכל הוצאה או נזק שייגרמו לה בשל כך בתוספת סכומי הוצאותיה בקשר עם כך לרבות שכ"ט עו"ד וזאת מיד לפי דרישתה הראשונה. להסרת ספק מובהר בזאת כי התחייבות זו של הקבלן לשיפוי המועצה תעמוד בתוקפה גם לאחר סיום תקופת ההתקשרות ועד בכלל. הקבלן מצהיר ומאשר בזאת כי העובדים שיבצעו מטעמו את התחייבויותיו הינם עובדיו בלבד וכי הם יהיו נתונים להוראותיו, לפיקוחו והשגחתו המלאים והוא יישא בכל ההוצאות והתשלומים הכרוכים בהעסקתם לרבות בתשלום הזכויות הסוציאליות על פי כל דין הכרוכים בהעסקתם.

16.4 האמור בסעיף 16.4 לעיל יחול בין אם תועלה התביעה כלפי המועצה ע"י הקבלן ובין אם תועלה ע"י עובד של הקבלן ו/או ע"י חליפם ו/או עיזבונם ו/או יורשיהם ו/או צד ג' אחר הקשור בהם ובהקשר זה יראו את הקבלן ו/או את עיזבונו כמחויבים בהשבה דלעיל לפני ביצוע תשלום כלשהו לקבלן ו/או עיזבונו ו/או חליפיו.

16.5 הקבלן מתחייב למלא כלפי כל עובדיו את כל הוראות חוקי העבודה והתקנות על פיהם הוראות החוק הקיימות במועד חתימת ההסכם וכל הוראת חוק שתחוקק.

17. ביטוח

הוראות הביטוח ונספח אישור על קיום ביטוחים הינם כמפורט בנספח ד' להסכם זה.

18. אחריות ושיפוי

18.1 מעת חתימת חוזה זה ועד לתום תקופת האחריות והשירות יהיה הקבלן בלבד אחראי כלפי המועצה ו/או כלפי צד ג' כלשהו בגין כל נזק שהוא בין לנזק גוף בין לנזק רכוש ו/או לכל נזק אחר שייגרם למועצה ו/או לכל צד שלישי ו/או לכל עובד כתוצאה ממעשה או מחדל מצד "הקבלן" הנובע בין במישרין ובין בעקיפין מביצוע העבודות ו/או בקשר אליהן בין במהלך ביצוע העבודות ובין לאחר מכן בין אם נגרם על ידו בין אם נגרם על ידי עובדיו ו/או שלוחיו ו/או כל הנתון למרותו.

18.2 הוראות סעיף 18 לעיל תחולנה גם על כל נזק שיגרם על ידי קבלני משנה של הקבלן ו/או נזק שיגרם על ידי הקבלן תוך כדי עבודות תיקון ובדק שיבוצעו במהלך תקופת ההסכם.

18.3 מוסכם ומותנה בין הצדדים כי הקבלן יהא אחראי לטיב העבודות שביצע ולאיכות החומרים בהם עשה שימוש למשך תקופת ההסכם הקבועה בהסכם ולא פחות מתקופות האחריות ו/או הבדק הקבועות בכל דין או חיקוק (להלן: "תקופת האחריות"). תקופת האחריות תחל במועד השלמת העבודות ובהתאם לאישור המועצה בכתב.

18.4 היה ובתקופת האחריות יתגלו ו/או יתהוו פגמים ו/או קלקולים ואו נזקים במזגנים החדשים ו/או בציוד הנלווה לעבודות ו/או בעבודות הנובעים לפי שיקול דעת בלעדי של המועצה ו/או המנהל בגין טיב עבודה לקוי ו/או בלתי מתאים ו/או בגין שימוש בחומרים ו/או אביזרים שלא על פי הוראות חוזה זה מתחייב הקבלן לתקן על חשבונו והוצאותיו כל פגם ו/או קלקול ו/או נזק ולהחליף כל חומרים ו/או אביזרים והכל מיד לאחר דרישתה הראשונה של המועצה.

18.5. אם הקבלן לא יבצע את המוטל עליו כאמור לעיל במועד שנקבע לכך על ידי המועצה, תהיה המועצה רשאית לבצע בעצמה ו/או באמצעות אחרים את התיקונים הדרושים ולחייב את הקבלן בכל ההוצאות ודמי הנזק שנגרמו ו/או יגרמו לו כתוצאה מכך.

18.6. עם סיום עבודתו ימסור הקבלן למועצה כתב אחריות לתקופת האחריות בנוסח שיוכן על ידי המועצה (להלן: "**כתב האחריות**").

19. הסבת החוזה ברשות בלבד

19.1. הקבלן לא יהיה רשאי להסב ו/או להעביר את זכויותיו או התחייבויותיו על-פי ההסכם כולן או מקצתן לאחר במישרין או בעקיפין למעט אם קיבל תחילה הסכמה לכך מראש ובכתב מאת המועצה.

19.2. הקבלן לא יהיה זכאי להמחות את זכותו לקבלת סכום כלשהו מהמועצה לפי הסכם זה אלא אם קיבל מראש הסכמה לכך בכתב של גזבר המועצה. המועצה תהא רשאית לסרב לבקשות הקבלן בעניין זה לרבות סירוב להמחות סכומים או התניית ההמחאה בתנאים שייראו לה לפי שיקול דעתה הבלעדי.

20. קיזוז

20.1. המועצה תהא רשאית לקיזז מהסכומים המגיעים ממנה לקבלן בין עפ"י הסכם זה ובין ממקור אחר את חובות הקבלן למועצה בגין כל דבר ועניין לרבות כפיצויים מוסכמים קנסות ניכויים וקיזוזים כמפורט במסמכי המכרז. כל ערבות שמסר הקבלן בקשר עם הסכם זה תשמש בין היתר גם לכיסוי סכומים כאמור.

20.2. כל סכום ו/או פיצוי אשר יגיעו למועצה ו/או סכום שעל המועצה לשאת בו מחמת שנתבעה על ידי צד ג' בגין מעשי ו/או מחדלי הקבלן ו/או עובדיו ו/או מועסקיו תהיה המועצה רשאית לנכות מכל סכום שיגיע ממנה לקבלן וכן תהא רשאית לקיזז מהסכומים שעליה לשלם לקבלן כל סכום שעשוי להגיע לה על פי הסכם ו/או בגין ההסכם מהקבלן ו/או חילוט ערבות. אין באמור כדי לפגוע בזכויותיה של המועצה על פי הסכם זה ועל פי כל דין.

21. פיצויים מוסכמים בגין פיגור

21.1. ככל שהקבלן לא יסיים את ביצוע העבודה במועד שנקבע בהסכם או בצו התחלת עבודה או עד גמר הארכה בכתב לסיומה, ישלם הקבלן למועצה את הסכום של 1,000 ₪ (במילים: אלף ₪) כפיצויים מוסכמים וקבועים מראש **בעד כל יום של איחור** בין המועד הסופי שנקבע לסיום העבודה בהסכם זה לבין מועד סיום העבודה למעשה.

21.2. המועצה תהא רשאית לנכות את סכום הפיצויים האמור בסעיף קטן 21.1 לעיל מכל סכום שיגיע לקבלן בכל זמן שהוא וכן תהא רשאית לגבותו מהקבלן בכל דרך אחרת. אין באמור לגרוע מכל זכות שיש למועצה על פי כל דין הפרת התחייבויותיו של הקבלן.

21.3. אין באמור בסעיף 21 לעיל כדי לאפשר אי עמידת הקבלן במועדים הקבועים בהסכם זה המהווים תנאי יסודי בהסכם.

22. ביטול ההסכם וסילוק יד הקבלן

22.1. מבלי לגרוע מכל סעד אחר העומד למועצה לפי חוזה זה ו/או לפי דין בכל אחד מהמקרים דלהלן, תהא המועצה רשאית לבטל את ההסכם וזאת לאחר שתאפשר לקבלן להציג בפניה את עמדתו בעניין:

22.1.1. כשהקבלן פושט את הרגל או הוגשה נגד הקבלן בקשת פשיטת רגל או כשניתן צו כינוס נכסים לגבי נכסיו כולם או חלקם ובמקרה של קבלן שהוא תאגיד נתקבלה על ידו החלטה על פירוק מרצון או שהוגשה נגדו בקשה לפרוק או ניתן נגדו צו פרוק או שהוא הגיע לפשרה או סידור עם נושיו או שפנה לנושיו לקבלת ארכה לצורך פשרה בהתאם לחוק החברות, התשנ"ט – 1999.

22.1.2. כשהקבלן מסב את ההסכם כולו או מקצתו לאחר שלא כמפורט בהסכם זה ללא הסכמת המועצה מראש בכתב.

22.1.3. כשהקבלן מסתלק מביצוע ההסכם או כשהוא מתרשל בזדון בביצוע ההסכם.

22.1.4. כשהקבלן נפטר ו/או איבד את כושרו המשפטי ו/או איבד את כושר עבודתו לתקופה העולה על 30 יום.

22.1.5. כשיש בידי המועצה הוכחות להנחת דעתה שהקבלן או אדם אחר בשמו של הקבלן נתן או הציע לאדם כלשהוא שוחד, מענק, דורון או טובת הנאה כלשהי בקשר להסכם או לכל דבר הכרוך בביצוע ההסכם.

22.1.6. התברר כי הצהרה כלשהי של הקבלן שניתנה בקשר עם חתימת הסכם זה אינה נכונה או שהקבלן לא גילה למועצה עובדה מהותית אשר לדעתן היה בה כדי להשפיע על ההתקשרות עמו.

22.1.7. התברר כי הקבלן העביר למועצה הצהרות ו/או נתונים ו/או דו"חות שאינם מדויקים.

22.1.8. כאשר בשל רשלנות הקבלן אירעו תאונות ו/או נגרמו נפגעים.

22.2. השתמשה המועצה בסמכות כלשהי מהסמכויות או בזכות כלשהי מהזכויות שהוקנו לה בהסכם זה וביטלה את ההסכם כולו או מקצתו או הפסיקה את ביצועו כולו או מקצתו לא תהיה לקבלן עילת תביעה כלשהי נגד המועצה בגלל ביטול ההסכם הפסקת ביצועו או סיבה אחרת והקבלן לא יהיה זכאי לתבוע פיצוי או תשלום כלשהו בעד נזק פגיעה במוניטין או הפסד העלולים להיגרם לו מסיבת הביטול או ההפסקה פרט לשכר יחסי בעד אותן העבודות שבוצעו ו/או ההוצאות שהוצאו על ידו עד לתאריך הביטול או ההפסקה שאושרו ע"י המנהל והכול לפי המקרה.

22.3. מבלי לפגוע באמור לעיל, היה והקבלן הפר הוראה מהוראות הסכם זה ו/או לא קיים התחייבות מהתחייבויותיו להנחת דעתו של המנהל, תשלח המועצה התראה לקבלן בדבר הפרת הוראות ההסכם ותדרוש תיקון ההפרה תוך המועד הנקוב בהתראה. היה ולא תוקנה ההפרה תוך המועד הקבוע בהתראה, תהא המועצה רשאית לראות בכך הפרה יסודית של החוזה.

22.4. למען הסר ספק, יובהר כי המקרים הנקובים לעיל מהווים הפרה יסודית של ההסכם על ידי הקבלן המזכה את המועצה באפשרות ביטול ההסכם וחילוט ערבויות הקבלן כפיצויים מוסכמים בגין

ההפרה. עוד מובהר כי אין בחילוט הערבות על-ידי המועצה כדי לגרוע מכל סעד אחר לו תהיה זכאית המועצה כתוצאה מההפרה.

23. תרופות

23.1. במקרה של הפרת ההסכם על ידי הקבלן תהא המועצה רשאית לממש את הערבות שהפקיד הקבלן להבטחת ביצוע ההסכם כמו גם להתקשר עם קבלן אחר לצורך אספקה והתקנת הרכיבים ותחזוקתם.

23.2. אין בביטול ההסכם ע"י המועצה כדי לגרוע מזכויות הצדדים לכל סעד ו/או תרופה המגיעים להם עפ"י כל דין במקרה של הפרת ההסכם ועל הפרת הסכם זה יחולו הוראות חוק החוזים (תרופות בשל הפרת חוזה), התשל"א-1970.

23.3. בוטל ההסכם בשל הפרה יסודית של הקבלן לא יהיה הקבלן זכאי לתשלום כלשהו ו/או פיצוי כלשהו עקב ביטול ההסכם ו/או עבור התקופה שלאחר ביטול ההסכם והקבלן לא יהיה זכאי לתבוע פיצוי או תשלום כלשהו בעד נזק פגיעה במוניטין או הפסד העלולים להיגרם לו מסיבת הביטול ההפסקה או הסיבה האחרת.

24. שמירת זכויות

24.1. שום ויתור או מחדל או הימנעות מפעולה של המועצה מהפעלת זכות כלשהי ו/או מתן ארכה כלשהי לא ייחשבו כוויתור על זכות מזכויותיה על פי הסכם זה ו/או על פי כל דין ו/או כעובדות היוצרות כנגדה מניעות ו/או השתק מחמת התנהגות או בדרך אחרת ביחסיה עם הקבלן אלא אם ויתרה המועצה על זכותה בכתב ובמפורש.

24.2. למען הסר ספק, יובהר כי כל פעולה שהקבלן התחייב לבצע והוא לא ביצע לרבות תיקון פגמים וליקויים וכן כל התחייבות המוטלת עליו לפי ההסכם והוא לא מילאה - רשאית המועצה לבצע תחתיו ולעשותם במקומו ועל חשבונו ובלבד שנשלחה אליו לפני כן הודעה בכתב על ידי המנהל או מי מטעמו הדורשת ממנו למלא את התחייבותו תוך הזמן שנקבע בהודעה שלא יפחת מ 7 ימים.

25. כללי

25.1. כל שינוי ו/או תיקון של סעיף מסעיפי הסכם זה יהיה בר תוקף אם נעשה בכתב ונחתם על ידי שני הצדדים ולא תשמע כל טענה בדבר שינוי שנעשה בעל-פה או מכללא.

25.2. הסכם זה מסדיר באופן בלעדי את היחסים בין המועצה לקבלן וקובע את תנאי ההתקשרות המוסכמים על הצדדים.

25.3. כתובות הצדדים להסכם זה הן כקבוע בכתורת ההסכם כל הודעה שתשלח בדואר רשום לצד האחר על פי כתובתו כאמור תחשב כאילו נתקבלה בתום 3 ימים ממועד מסירתה למשרד הדואר ואם נמסרה ביד - בעת מסירתה.

25.4. מוסכם בזאת כי חתימת מורשי המועצה על הסכם זה נעשית מתוקף תפקידם ואינה מטילה עליהם כל אחריות אישית ליישום הסכם זה.

25.5. הסכם זה יכנס לתוקפו במועד חתימתו ע"י אחרון מורשי החתימה של שני הצדדים ובכפוף לצירוף כל האישורים הנדרשים כפי שפורטו בהסכם זה.

25.6. סמכות השיפוט המקומית לדיון בכל סכסוך הקשור בהסכם זה הנה של בתי המשפט או בתי הדין המוסמכים בבאר שבע.

ולראיה באו הצדדים על החתום:

הקבלן

חתימות המועצה:

החשב המלווה

גזבר המועצה

ראש המועצה

מפרט טכני מיזוג אוויר

מפרט טכני

פרק 15 מתקני מיזוג אוויר

15.1 תנאים ודרישות כלליות לעבודות מיזוג אוויר

15.1.1 מפרט מיוחד

המפרט המיוחד לעבודות מיזוג אוויר כולל גם את התקנים הזרים: N.F.P.A: .AMACNA,ASHRAE,ARI,AFI,AMSE

עבודות ש כלולות בפרק 15 כאן :

1. הספקת זרם חשמלי תלת פאזי או חד פאזי לפי הצורך
2. ניקוזים

15.1.2 כללי

העבודה המתוארת במפרט זה מתייחסת לאספקה, התקנה, הרכבה, פירוק, סילוק מזגנים קיימים לאתר גריטה, וויסות והפעלה של מתקן מיזוג אוויר מושלם, **מפרט זה משלים המפרט הכללי פרק 15 ופרק 08 משרד הבטחון ומשלים סקר אנרגיה** שבוצע ברשות המקומית

15.1.3 כוונה

תוכניות המכרז כפי שהוצאו הן דיאגרמטיות ומציינות את ההיקף והמערך הכללי של המתקן ואינן מראות בהכרח את כל פרטי העבודה, כוונת התוכניות הן לתאר את המתקן באופן כללי. המפרט והשרטוטים הינם לצורכי מכרז. במידה ולדעת הספק חסרים פרטים וציוד להשלמת המערכת, יגיש הספק עם הצעתו את פרוט האביזרים והעבודות שלדעתו חסרות כולל המחיר, אחרת תראה הצעתו כמכילה אותם. בנוסף הספק יתכנן את כל הפרטים הדרושים עבור הציוד המסופק על ידו וכן את פרטי החיבורים השונים הקשורים בין ציודו למערכות האחרות במידה ואלה לא מבוצעות על ידו. את תוכניות העבודה המפורטות כולל רשימת ציוד, דפי קטלוגים וחומר טכני, יגיש הספק למפקח בשלושה העתקים לאישור לפני התחלת ביצוע העבודה. הספק לא יתחיל בביצוע העבודה לפני קבלת אישור מהמפקח.

15.1.4 הסברה

במידה והספק המתכוון להגיש הצעה הינו בספק בקשר לפירוש האמיתי של כל חלק שהוא בשרטוטים, מפרט, עליו להגיש למזמין בקשה בכתב לשם פירוש, באם הפירוש כרוך בשינוי מהותי שעל כל הקבלנים המשתתפים במכרז לדעת, בקשה זו תוגש בכתב למזמין שבועיים לפני הגשת המכרז. לא תתקבל כל אינפורמציה בעל-פה.

15.1.5 קבלני משנה

הספק אינו רשאי להעסיק קבלן משנה או למסור לו עבודה מבלי שקבלן המשנה יאושר מראש בכתב על ידי המזמין.

15.1.6 אישורים וטיב עבודה

הספק יספק וישלם עבור כל הרשימות הדרושים לעבודות מיזוג אוויר שבמפרט זה (במידה ונדרשים). כל החומרים והאביזרים יהיו חדשים ומאיכות הטובה ביותר. העבודה המבוצעת תהיה ברמה גבוהה ולשביעת רצונו של המזמין כל חומר פגום או ביצוע לא ראוי יסולק מיד עם הוראת המזמין. על הספק יהיה לתקן כל עבודה או להחליף כל ציוד אשר יידחה ע"י המפקח ללא כל תיאום נוסף. במקרה של חלוקי דעות ביחס לפרוש הנכון של המפרט והתוכניות, תקבע החלטתו של המפקח בלבד.

15.1.7 פתחים

כל הפתחים למעברי תעלות, צנרת, תריסים, ייעשו על ידי הספק.

15.1.8 גישה

על הספק להרכיב את המתקן כך שיבטיח גישה נוחה אל כל חלקי הציוד המותקנים על ידו.

15.1.9 רעש ורעידות

הציוד על כל אביזריו יפעל ללא יצירת רעש. על הספק לנקוט בכל האמצעים למניעת רעש. כל ציוד אשר יוצב על גג הבנין יורכב על ידי בולמי זעזועים.

15.1.10 הגנה בפני חלודה

הספק יודא שכל חלקי המתקן יהיו מוגנים בפני חלודה, כל חלקי הברזל והפלדה יהיו מגלוונים.

15.1.11 ניקוי, כוון, ווסות

על הספק לנקות את כל עבודתיו יכוון ויווסת את מערכת פיזור אוויר כגון: דמפרים מפזרי אוויר וכו'. הספק יבצע את כל הבדיקות של הציוד הדרושים לשם קבלת התפוקה בהתאם למכרז, הבדיקות יהיו בהתאם לחוקים, הוראות ותקנות של הרשויות המוסמכות. על הספק להמציא את תוצאות הבדיקות בכתב למפקח.

15.1.12 הדרכה

לפני מסירת המתקן יודרך ויורה הספק למפעיל המתקן מטעם המזמין את כל הנדרש לפעולה והחזקה תקינה של המתקן. ותיקבע תקופת ניסיון ומבחן של 21 ימים לבדיקת הפעולה התקינה של המערכת.

15.1.13 תיקי הסבר

הספק יכין וימסור למזמין תיק המכיל כל חומר והסבר מלא לתפעול והחזקה של המתקן כמו קטלוגים, תוכניות מעודכנות וכו'.

15.1.14 קבלת המתקן

עם גמר העבודות תיעשה מסירה מסודרת של המתקן ותינתן תקופה נסיונית של המתקן.

15.1.15 אחריות ושירות

הספק יהא אחראי במשך שנה החל מיום קבלת המתקן על ידי המזמין לפעולה תקינה של המתקן מתחייב הספק לבצע על חשבונו את כל התיקונים. הספק מתחייב להענות לכל קריאת שרות תוך 72 שעות מזמן קבלת הודעה. למזמין הזכות להזמין אנשי מקצוע אחרים אם הספק לא נענה לקריאה ולתבוע את ההוצאות של התיקונים. בנוסף מתחייב הספק בזה שבידו מלאי חלקי חילוף. האחריות כוללת מתן שרות מונע לכל חלקי המתקן כולל שימון וגרוז ביקורת וכיול.

15.1.16 שילוט

על הספק להתקין שילוט ליד כל המפסקים והלחצנים, מנורות סימון ממסרים ומאבטחים. השלטים יהיו מבלקט כתובים לבן על גבי שחור.

15.2 עבודות חשמל

1. בנוסף לעבודות המפורטות על קבלן מיזוג אוויר להתחבר להזנות הקיימות, במידה וחסר הזנת חשמל על הספק מוטלת האחריות להזנת חשמל עד ליחידות המזגנים ע"י חשמלאי מוסמך.
2. כמו כן להתקין את כל הפיקודים והאינסטלציה שכרוכה בכך.
3. הספק גם יתקין מפסקים פקטים ויחבר הכל לפי הוראות היצרן.
4. כל עבודות החשמל יבוצעו בכפיפות לחוק החשמל.
5. כל המנועים יהיו סגורים בפני פגעי מזג אוויר.
6. הספק יתקין את כל החיווט החשמלי הדרוש מלוחות החשמל אל כל המנועים ומכשירי הויסות על אביזריהם השונים.
7. כל עבודות החשמל יבוצעו בהתאם לחוק החשמל ולפי מפרט 08 משרד הבטחון המעודכן.

15.3 צנרת גז ובידודה

1. צנרת הגז והברזים מותאמים לפריאון R-410.
2. צנורות הגז יהיו עשויים נחושת מטיפוס "L".
3. יש לבצע בדיקת אטימות לצנרת ולמלאות את המערכת בכמות דרושה של R-410.
4. צנרת הגז תבודד עם קליפות בידוד עשויות גומי סינטטי "ארמפלקס", עובי 19 מ"מ.
5. מעברי צנרת גז בקיר חיצוני יעשה על ידי שרוול פלדה. "3" אטומה על ידי סיליקון ובטון וגפת מסביב.
6. קטרים של צנרת גז או נוזל ייקבע לפי גודל יחידת מיזוג אוויר ולפי הוראות היצרן.

15.4 יחידות מיזוג אוויר מיני מרכזי

1. יחידות מיזוג יהיו לפי התוכניות וכתב כמויות.
2. יש לאשר יחידות מיזוג אצל המתכנן.
3. גז ירוק.
4. מאייד מעבה.
5. משאבת חום + דייאסיר.
6. לוחית הפעלה.
7. המחיר כולל מס קניה.
8. פקט למעבים.

15.5 נתונים טכניים להתקנות

דגשים בהתקנת מזגן

כללי

1. הנחיות אלו הן כלליות. בכל מיקרה יש להתקין את המזגן על פי הוראות ההתקנה המצורפות לכל מזגן, ועל ידי מתקין שעבר את ההשתלמויות המתאימות בתדיראן והינו בעל תעודה בתוקף. מומלץ לעבוד על פי התקן הישראלי להתקנת מזגנים, (994 חלק 4 + חלק 5 המתייחס להתקנת מזגנים במרחבים מוגנים).
2. הנחיות אלו מיועדות לכלל מזגני תדיראן ואמקור. בנוסף להן, קיימות בכל מזגן הנחיות התקנה מפורטות. בכל מקרה יש לבצע את ההתקנה על פי התקנות והחוקים הרלוונטיים.
3. רצוי להתקין את המאדה והמעבה קרובים ככל האפשר זה לזה. הפרשי גובה, פיתולים ומרחקים אופקיים, מורידים מתפוקת המזגן.
4. יש להקפיד כי המיתלים/שולחנות יהיו בעלי גליון חם, כאמור בתקן הישראלי להתקנות, (994 חלק 4).
5. שים לב, חשוב! יש להמנע מהתקנת היחידה הפנימית ו/או החיצונית מעל דברי ערך, מערכות תקשורת, חשמל, אלקטרוניקה או כל מערכת אחרת הרגישה למים ולרטיבות. במקרה של התקנה שלא בהתאם להוראות, תדיראן אינה אחראית בשום צורה לתוצאות ו/או לנזקים שעלולים להגרם עקב טפטוף מים, כאמור.
6. אין להתקין את המזגן בחדר הכביסה או מספרה, במקומות עם לחות או רטיבות גבוהים כגון חדרי אמבטיה.

קידוחים

6. חורים בקיר יש לקדוח בשיפוע של 5 מעלות לפחות, כלפי חוץ, אשר בתוכו תעבור הצנרת. המרווח שבין הצינורות לשרוול ובין השרוול לקיר, ימולא בחומר אטימה מתאים. רצוי לקדוח את החור בקיר שפחות חשוף לגשם. (ראה סכימה מס' 1 בהמשך).
7. מעברי צנרת דרך גג יש לבצע בשיטת "מקל סבא" או שווה ערך. (ראה סכימה מס' 2 בהמשך).

מערכת חשמל

8. מערכת החשמל לזינת המזגן חייבת להתאים לדרישות בחוק החשמל ותקנותיו. ראה בחוברת, נתוני חשמל של המזגנים השונים, ובדוק בנתונים הקיימים בכל מזגן.

התקנת מעבה

9. יש להתקין את חלקי המזגן במקום ובאופן המסוגל לשאת את העומס שלהם. (עובי קיר בלוקים מינימלי יהיה 20 ס"מ לתליית מעבה).
10. בקביעת מיקום המעבה שים לב כי לא יגרם מיטרד עקב זריקת האוויר ממנו או מטפטוף מים מהמעבה.
11. כדי למזער רעש ורעידות יש להניח את המעבה על גומיות בין תחתית המעבה למיתלה/שולחן/משטח, עליו הוא מונח. את הצנרת יש לעגן היטב כדי שלא תעביר רעידות למבנה. רצוי להימנע מהתקנת מעבה על קיר של חדר שינה או צמוד/מול לחלון.
12. כאשר מניחים מעבה על הגג, בין אם על שולחן ובין אם לאו, יש להניח קודם מרצפות בין הגג לשולחן/מעבה כדי לא לפגוע באיטום הגג.
13. יש לוודא עיגון המעבה כך שלא יתהפך.
14. בעת התקנת מעבה ובעת אבטחתו מפני גניבה באמצעות סורג / בריח / מנעול יש לשים לב כי מיקום המעבה ואופן אבטחתו מאפשרים מתן שרות נוח ובטוח.
15. יש להתקין את המעבה במקום המוגן, ככל שניתן, מפני קרינה ישירה של השמש על הסוללה.

צנרת גז, חשמל ותקשורת

16. שים לב כי צנרת הגז תהיה בקטרים המומלצים על ידי תדיראן. הצנרת תבודד על ידי שרול בידוד שקוטרו הפנימי צמוד לצינור הנחושת, ועובי דופן הבידוד לא יקטן מ-6 מ"מ. כל צינור יבודד בשרול לחוד.
17. במקרים בהם על-פי הוראות תדיראן נדרש מלכודות שמן, המלכודת תבוצע מצינור הזהה בקטרו לזה של צינור היניקה, היא תהיה בעלת כיפוף של 4 פעמים הקוטר של צינור היניקה הנ"ל, ותותקן רק על קו היניקה. (ראה סכימה מס' 3 מצורפת בהמשך). כיפופי צנרת יש לבצע באמצעות מכשיר המיועד לכך.
18. את הצנרת המבודדת יש לעטוף בסרט ליפוף (לפלף) במקרה הצורך, ויש להגן עליה מפני פגיעות מכניות במקומות בהם יש סכנה כזו, כגון צנרת המונחת בתוך קיר או מתחת לריצוף.
19. שים לב לכבל החשמל בין היחידות המוגדר לכל מזגן. (מס' הגידים וקוטר כל גיד). הכבל יהיה מסוג XLP (NYY). כמו כן שים לב האם נדרש כבל תקשורת דו גידי בין המאדה למעבה. עבור רגש סוללת מעבה.
20. במקרה של התקנת מזגן בו הוכנה הצנרת מראש, יש לוודא כי קוטרי הצינורות וכבל החשמל מתאימים וכן לגבי הכבל הדו גידי. כמו כן יש לשטוף את הצנרת בחומר מתאים ולוודא כי הצנרת אטומה וללא פגיעות מכניות. יש לוודא כי הצנרת מתאימה לגז הקרר גם מבחינה בטיחותית וגם ברמת הניקיון.
21. נעלי כבל יש לטרוק בכלי המיועד לכך ולא באופן אחר.
22. אורך צנרת מינימאלי להתקנה הינו 3 מטר אורך לפחות. בתפוקות של BTU 27,000 ומעלה, מומלץ כי אורך צנרת מינימאלי יהיה 4 מטר.

ניקוז

23. ניקוז המאדה יהיה בשיפוע רציף של 2% לפחות ויבוצע מצינור בקוטר 16 מ"מ לפחות. שים לב להערות בנושא זה בפרק העוסק בהתקנת מזגנים מיני מרכזיים. אם לא קיים שיפוע כנ"ל, יש לבחון התקנת משאבת ניקוז. יש לבחון את הצורך בהתקנת ניקוז למעבה ולהתקין על פי ההנחיות בדף ההתקנה. במקרים בהם קיים חשש להזעת צינור הניקוז, יש לבדוד אותו כפי שמבודדים את צנרת הגז. מומלץ שימוש בצינור ניקוז שרשורי אשר אינו מתקפל בתוואי המכיל כיפופים.

התקנת מאדה

24. יש לבחור מקום שיאפשר פיזור אוויר באופן שיתאים לתכנון (מרחק, זווית, מקום בבית) וכמו כן יאפשר ניקת אוויר חוזר באופן חפשי.
25. כמו כן יש לבחור מקום שיאפשר מתן שרות באופן נוח ובטוח למאדה וגם הוצאת והכנסת הפילטרים לניקוי.
26. במאדים ריצפתיים, שניתן להתקינם גם כתיקרתיים, יש להשתמש בערכה של תדיראן המיועדת לכך, וכמו כן יש לשנות את מצב המתג המתאים בפקוד למצב התקנה תיקרתית. (ראה בהוראות ההתקנה לתליה תיקרתית).
27. בהתקנת דמפרים יש לוודא גישה ראויה לדמפר בעת מתן שירות.
28. למתן שירות נדרש להשאיר פתח שירות / תקרה פריקה לרבות אפשרות לפירוק מאיד.

בסיום ההתקנה - הפעל את מערכת המיזוג ובדוק פעולתה.

סכימה 1 -

קידוח למעבר קיר חיצוני

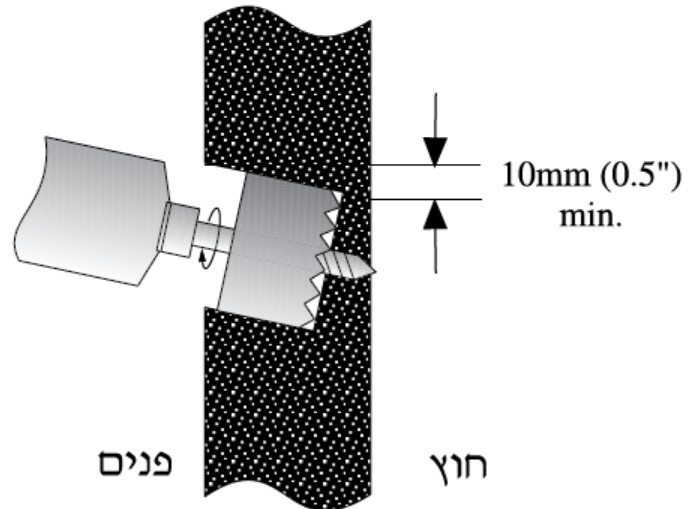

סכימה 2 - "מקל סבא"

פתח כניסת הצנרת לכיוון מזרח - מומלץ

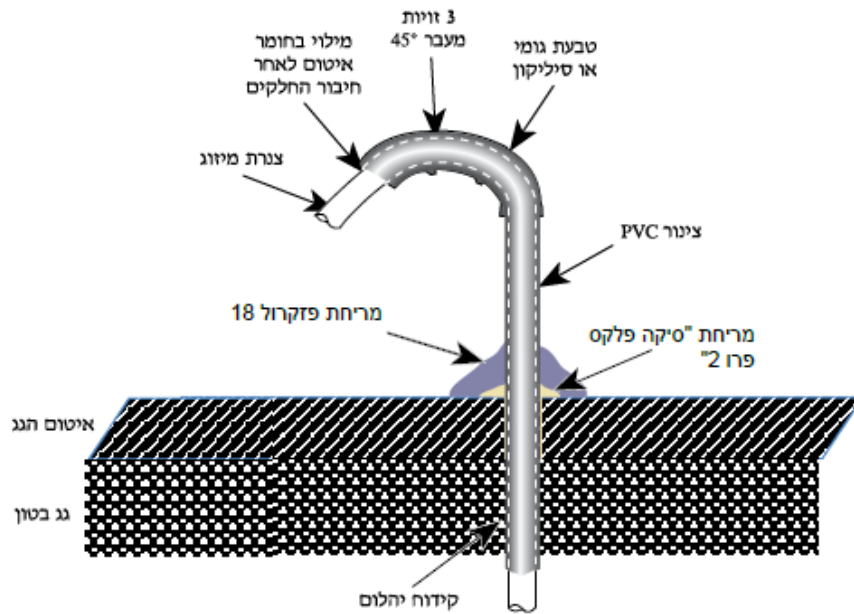

1. קידוח קדח 4-2.5 צול במקדח כוס. הקידוח יתבצע מהגג לתוך פנים המבנה.
2. ניקוי איזור הקדח משאריות בטון אבק ועצמים זרים.
3. מריחת "סיקה פלקס פרו 2" על חלקו של הצינור PVC שיחדר פנימה (בהתאם לקוטר הקידוח).
4. החדרת צינור ה-PVC לקדח.
5. סגירת המרווח בין הצינור PVC לבטון ע"י מריחת "סיקה פלקס פרו 2" סביב.
6. הלבשת 3 זווית 45 PVC מעלות תואמות לצינור כאשר הזווית פונת כלפי מטה (מקל סבא).
7. ניקוי יסודי סביב הקדח בקוטר של 40 ס"מ מאבק ועצמים זרים.
8. מריחת פזקרול 18 (חומר איטום משחתי ביטומני משובח בפולימרים) סביב הצינור כ 20 ס"מ קוטר בחיבור בין הצינור לגג.
9. אטימת פתח יציאת הצנרת בעזרת פלאוריטן מוקצף.

סכימה 3 - מלכודת שמן

ביצוע מלכודות שמן בהתאם לטבלה בעמוד 3-7

- מלכודת שמן בקו היניקה דרושה כאשר המדחס מותקן בגובה של 3 מטרים ומעלה מעל היחידה הפנימית.
- בכל תוספת של 3 מטרים יש לבצע מלכודת.
- יש להקפיד על שיפוע של 2% לפחות בצנרת האופקית מהמאדה אל תוך המלכודת ומקצה צנרת עליון אל ברזי המעבה.
- אין צורך במלכודת שמן כאשר המעבה והמאדה באותו הגובה (עד הפרש של 3 מ') או כאשר המעבה מתחת למאדה.

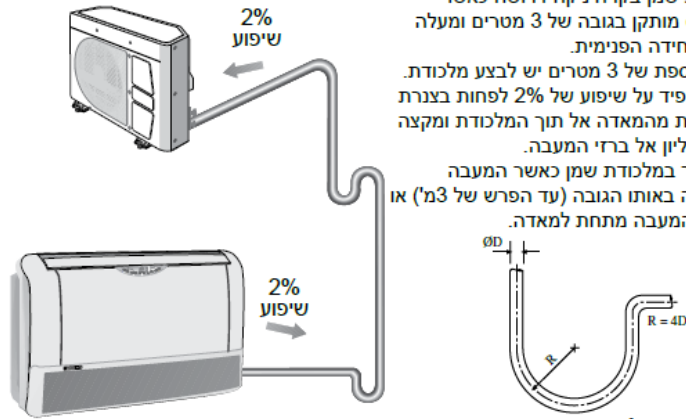

סכימה 4 - התקנת מעבה במסתור כביסה

אפשרות א

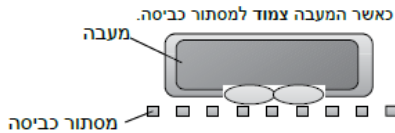

בהתקנת המעבה במסתור כביסה יש להקפיד על:
א. איורור מספיק של רשת המסתור בחזית המזגן (יחידה חיצונית - מינימם 80% פתוח).

ב. בהתקנת שרשורי יש להקפיד על קו ישר ומתיחה לאורך כל התעלה.

אפשרות ב

כאשר המעבה אינו צמוד למסתור כביסה. טבלת עזר לבחירת תעלת פליטה

מרובע	עגול	דגמים
50x50	20" (50 ס"מ)	עד BTU 20,000
60x60	24" (60 ס"מ)	כל השאר

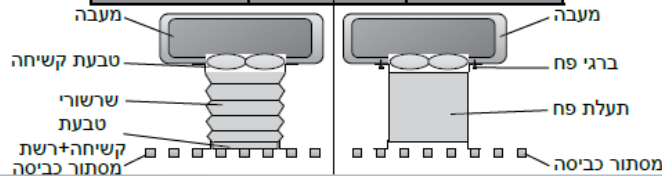

סכימה חשמלית

סכימת חשמל בין יחידות

- יש לחבר את החיווט הבין יחידתי למגעים המתאימים בלוח החיבורים לפי המספרים המודבקים על פנל החשמל ביחידה החיצונית והפנימית ובהתאם לתרשימים החיווט.
- הקפד לאבטח את החוטים לתפס הקיים בשתי היחידות.

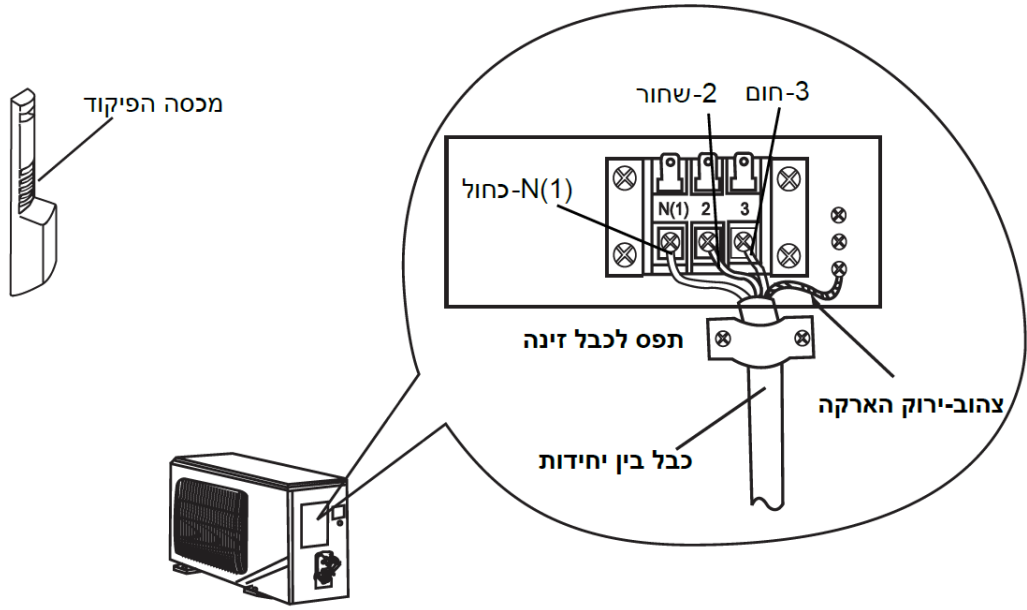

1. נוהל זה מיועד להסדרת הגריטה של המערכות הבאות:
 - מדחסים, מערכות קירור, מיזוג אוויר וחימום ובכלל זה: צילרים, משאבות חום, מזגנים, מערכות VRF, יחידות package, וכל מערכת מבוססת מחזור דחיסה לקירור או חימום אוויר או מים. הנוהל תקף גם עבור מנועים, מדחסים, משאבות ומכונות ייצור למיניהן המיועדות להחלפה במערכות יעילה יותר במסגרת קול קורא זה. משרד האנרגיה שומר לעצמו את הזכות לדרוש גריטה של ציוד אשר אינו מופיע ברשימה.
2. באחריות הזוכה לתאם עם נציג המשרד את מועד סימון הציוד המיועד לגריטה, טרם פינו המערכות המוחלפות בפרויקט (להלן: "המערכות") ואת האתר בו תבוצע הגריטה כפי שנקבע על ידי תאגיד המוכר על פי החוק לטיפול סביבתי בציוד חשמלי ואלקטרוני ובסוללות, תש"ב-2012. התיאום יתבצע באמצעות דוא"ל בכתובת: projects@energy.gov.il
3. הציוד המיועד להחלפה יהיה תקין ובר שימוש בעת ביצוע ביקורת הקדם.
4. סימון הציוד המיועד לגריטה יבוצע על ידי נציג המשרד, בנוכחות נציג הזוכה, לאחר תיאור מראש. הציוד יסומן באמצעי שיבחר על ידי יחידת האכיפה.
5. גריטת המערכות תתבצע בהתאם להוראות ובאתרים שיקבעו על ידי התאגיד המוכר על פי החוק לטיפול סביבתי בציוד חשמלי ואלקטרוני ובסוללות, תש"ב-2012. משרד האנרגיה יפקח ויקיים ביקורות על תהליכי הגריטה על פי החלטת יחידת האכיפה. הזוכה יתאם את מועד פינוי המערכות הישנות עם התאגיד ויעדכן את נציג יחידת האכיפה.
6. נציג הזוכה יודא כי עד למועד ביקורת הגריטה לא יבוצע כל שינוי במערכות שלא בנוכחו נציג המשרד או באישור מטעמו (ובכלל זה גריעת חלקים או החלפתם בין אם במערכת הגו ובין אם במערכת החשמל או הבקרה או במערכות אחרות). אין להעביר כל חלק מהמערכות מחוץ לאתר הגריטה לפני מועד ביקורת הגריטה.
7. נציג החברה הזוכה יודא קבלת אישור רשמי מטעם התאגיד על שאיבת הגז והשמך ממערכות הקירור/ החימום המדוברות, בהתאם להוראות החוק, התקנות והתקנים הרלוונטיים. אישור זה יועבר לנציג המשרד.
8. באתר הגריטה יבוצעו הפעולות הבאות בנוכחות נציג המשרד/התאגיד:
 - א. חיתוך של המעבים בעזרת מסור דיסק.
 - ב. ניקוב עמוק של המנוע בעזרת ברנר (עבור מערכות בהן המנוע אינו חלק אינטגרלי מהמדחס).
 - ג. ניקוב עמוק של כל אחד מהמדחסים בעזרת ברנר.
 - ד. בסיום פעולות אלה ימעכו המערכות הנגרטות בעזרת באגר או במתקן דחיסה ייעודי למחזור מתכות.
9. בסיום ביקורת הגריטה ימלא נציג המשרד/התאגיד טופס תיעוד על גריטת הציוד. הטופס יועבר באופן מיידי לנציג יחידת האכיפה.
10. באחריות המציע לדאוג כי נציג המשרד/התאגיד ינפיק מסמך המפרט את הנתונים הבאים:
 - א. פרטי הזוכה והאתר ממנו הגיעה כל אחת מהמערכות שמיועדות לגריטה, ומועד הגעתן.
 - ב. פרטי זיהוי של המערכות המופיעים על לוחית הזיהוי במידה וישנה.

- א. פרטי האזיקון אשר הוצמד למערכות קירור/חימום, למדחס/ים, או למנוע/ים.
- ב. פרטי הטכנאי אשר שאב את הגז והשמן.
1. למען הסר ספק, חל איסור מוחלט להוציא את המערכות או חלקיהן לאתר שלישי לכל צורך שהוא. בנוסף, חל איסור מוחלט לסחור בחלקים הבאים למעט מכירתם כפסולת ברו: לאחר השמדתם: מדחסים, מנועים, מעבים, מפוחים, בקרים, מחליפי חום.
 2. באחריות נציג הזוכה ללוות את ביקורת הגריטה. חל איסור לצוות לביקורת נציגים או אנשים שאינם מורשים מטעם נציג הזוכה.
 3. למען הסר ספק, באחריות נציג הזוכה לוודא כי תהליך הגריטה נעשה בהתאם לזק ולנוהל זה ולפקח מקרוב על תקינותו.
 4. מובהר בזאת כי באם יעלה חשד כי הופר נוהל זה על ידי אחד מהגורמים הרלוונטיים בתהליך, המשרד יהיה רשאי להטיל סנקציות ואף לבטל התקשרות עם הזוכה ולהוציא או אתר הגריטה מרשימת האתרים המאושרים לגריטה.

נספח ב' – נוסח ערבות ביצוע

לכבוד
מועצה מקומית בסמה

א.ג.ג,

הנדון: ערבות בנקאית אוטונומית

על פי בקשת _____ (להלן: "המבקשים"), אנו ערבים בזאת כלפיכם לסילוק כל סכום עד לסך של 100,000 ₪ (במילים: מאה אלף שקלים חדשים), בתוספת הפרשי הצמדה למדד הנובעים מהצמדת הסך הנ"ל למדד, כמפורט להלן (להלן: "הפרשי הצמדה"), שתדרשו מאת המבקשים בקשר להסכם מס' 5/2023 לביצוע עבודות שדרוג מזגנים ביישוב בסמה.

אנו מתחייבים לשלם לכם כל סכום או סכומים עד לסך הנ"ל, תוך 7 ימים מיום דרישתכם בכתב שתגיע אלינו, מבלי להטיל עליכם לבסס את דרישתכם או לדרוש את הסכום תחילה מאת המבקשים.

ערבות זו הינה בלתי חוזרת ובלתי תלויה ולא ניתנת לביטול, ולא יהיה צורך להוכיח את דרישתכם על פיה בהליך משפטי, או באופן אחר, ולא תהיו חייבים להגיש תחילה, לשם קבלת תשלום על פיה, תביעה משפטית נגד המבקשים, ולדרוש תחילה תשלום מאת המבקשים.

במכתבנו זה:

"מדד" - משמעו מדד המחירים לצרכן, המתפרסם על ידי הלשכה המרכזית לסטטיסטיקה ולמחקר כללי.

הפרשי ההצמדה יחושבו כדלקמן:

אם יתברר מתוך המדד שפורסם לאחרונה לפני התשלום בפועל, על פי ערבות זו (להלן: "המדד החדש"), כי המדד החדש עלה לעומת המדד האחרון ממועד חתימת ההסכם (להלן: "המדד היסודי") יהיו הפרשי ההצמדה סכום השווה להכפלת המדד החדש בסכום הקרן המצוין כדרישתכם הנ"ל, מחולק במדד היסודי.

ערבות זו תישאר בתוקפה עד 30.09.2024 ועד בכלל. דרישה שתימסר לנו אחרי המועד הנ"ל לא תענה.

ערבות זו אינה ניתנת להעברה או להסבה.

בכבוד רב,

בנק

נספח ב'1 – נוסח ערבות בדק

לכבוד
מועצה מקומית בסמה

על פי בקשת _____ (להלן: "המבקשים"), אנו ערבים בזאת כלפיכם לסילוק כל סכום עד לסך של 25,000 ₪ (במילים: עשרים וחמש אלף שקלים חדשים), בתוספת הפרשי הצמדה למדד הנובעים מהצמדת הסך הנ"ל למדד, כמפורט להלן (להלן: "הפרשי הצמדה"), שתדרשו מאת המבקשים בקשר להסכם מס' 5/2023 לביצוע עבודות שדרוג מזגנים ביישוב בסמה. אנו מתחייבים לשלם לכם כל סכום או סכומים עד לסך הנ"ל, תוך 7 ימים מיום דרישתכם בכתב שתגיע אלינו, מבלי להטיל עליכם לבסס את דרישתכם או לדרוש את הסכום תחילה מאת המבקשים. ערבות זו הינה בלתי חוזרת ובלתי תלויה ולא ניתנת לביטול, ולא יהיה צורך להוכיח את דרישתכם על פיה בהליך משפטי, או באופן אחר, ולא תהיו חייבים להגיש תחילה, לשם קבלת תשלום על פיה, תביעה משפטית נגד המבקשים, ולדרוש תחילה תשלום מאת המבקשים. במכתבנו זה:

"מדד" - משמעו מדד המחירים לצרכן, המתפרסם על ידי הלשכה המרכזית לסטטיסטיקה ולמחקר כללי.

הפרשי ההצמדה יחושבו כדלקמן:

אם יתברר מתוך המדד שפורסם לאחרונה לפני התשלום בפועל, על פי ערבות זו (להלן: "המדד החדש"), כי המדד החדש עלה לעומת המדד האחרון ממועד חתימת ההסכם (להלן: "המדד היסודי") יהיו הפרשי ההצמדה סכום השווה להכפלת המדד החדש בסכום הקרן המצוין כדרישתכם הנ"ל, מחולק במדד היסודי.

ערבות זו תישאר בתוקפה עד 31.12.2024 ועד בכלל. דרישה שתימסר לנו אחרי המועד הנ"ל לא תענה.

ערבות זו אינה ניתנת להעברה או להסבה.

בכבוד רב,

נספח ג' – דרישות ביטוח ואישור על קיום ביטוחים

אחריות וביטוח

נספח ג'1 - אישור על קיום ביטוחים

תאריך:

לכבוד

מועצה מקומית בסמהו/או חברות בנות
ו/או חברות בשליטתה (להלן: "המועצה")

הנדון: אישור על קיום ביטוחים בקשר עם הסכם מיום _____ לביצוע
(להלן: "העבודות") שנחתם
בין המועצה לבין _____ (להלן: "הקבלן")

תנאי הביטוחים:

1. ביטוחים בתקופת התכנון:

מבלי לגרוע מאחריותו של הקבלן על פי חוזה זה או על פי דין, מתחייב הקבלן, כי משך כל תקופת הסכם זה יהיה הקבלן ועובדיו מבוטחים בביטוחים כדלקמן, אשר יהיו בתוקף כל עוד מתקיים חוזה זה ו/או נמשכות עבודות התכנון על פיו:

- 1.1 ביטוח חבות מעבידים;
- 1.2 ביטוח אחריות כלפי צד שלישי כלשהו;
- 1.3 ביטוח אחריות מקצועית. הביטוח יהא בתוקף גם בסיום ההתקשרות בין הצדדים וכל עוד קיימת למתכנן אחריות לפי דין;

2.

ביטוחים בתקופת ההקמה: מבלי לגרוע מאחריותו והתחייבויות הקבלן עפ"י הסכם זה, מתחייב הקבלן לערוך, להחזיק ולקיים, בחברת ביטוח מורשת בישראל, למשך כל תקופת ההקמה של כל פרויקט ולמשך כל תקופה נוספת כפי שיפורט, את הביטוחים המפורטים להלן ובנספחי אישור עריכת ביטוח עבודות הקבלן.

2.1 ביטוח עבודות קבלניות על שמו של הקבלן, על שם החברה ו/או מועצה מקומית בסמהו(להלן: "המועצה"), קבלנים וקבלני משנה בכל דרגה. ביטוח העבודות הקבלניות יורחב לכלול תקופת תחזוקה מורחבת בת 24 חודשים.
ביטוח העבודות הקבלניות יכלול את פרקי הביטוח להלן:

פרק א' - ביטוח הרכוש: ביטוח העבודות במלא ערכן לרבות חומרים, ציוד קל, מתקנים וכל דבר אחר שהובא לאתר העבודות, בשל מקרה ביטוח שיגרם תוך תקופת הביטוח ו/או תקופת התחזוקה לפי העניין, לרבות אבדן או נזק כאמור לעיל לעבודות הפרויקט. פרק הרכוש כולל, בין היתר, כיסוי לנזקי טבע, רעידת אדמה, פריצה, גניבה, נזק בזדון, תכנון לקוי, חומרים לקויים ועבודה לקויה.

כמו כן, יכלול הביטוח הרחבות על בסיס נזק ראשון כמפורט באישור קיום הביטוח.
פרק ב' - חבות כלפי צד שלישי: ביטוח חבות על פי דין כלפי צד שלישי בגין פגיעה גופנית ו/או אבדן ו/או נזק לרכוש צד שלישי לרבות אבדן גרר הנובע מכך, באתר העבודות או בקרבתו המיידית במשך תקופת הביטוח כתוצאה מביצוע עבודות הפרויקט. גבול אחריות המבטח על פי פרק זה היא בסך שלא יפחת מ- 6,000,000 ₪ לכל מקרה ביטוח ובמצטבר לתקופת הביטוח.

פרק ג' - חבות מעבידים: אחריות על פי פקודת הנזיקין נוסח חדש ו/או חוק האחריות למוצרים פגומים התש"ם 1980 כלפי המועסקים בביצוע עבודות הפרויקט, בגין פגיעה גופנית, נפשית, שכלית או מוות כתוצאה מתאונה או מחלה תוך כדי ו/או עקב עבודתם בפרויקט במשך תקופת הביטוח. גבול אחריות המבטח על פי פרק זה בסך של 20,000,000 ₪ לתובע, לכל מקרה ביטוח ובמצטבר לתקופת הביטוח.

2.2

פוליסת העבודות הקבלניות תורחב לכלול את התנאים הבאים:

- שם המבוטח מורחב לכלול את החברה ו/או המועצה ו/או קבלנים ו/או קבלני משנה בכל דרגה ו/או מי מטעמם.

- כל שיפוי המגיע עפ"י הפוליסה בגין נזק לרכוש החברה ו/או המועצה ישולם להן בהתאמה.

- סעיף מפורש בדבר וויתור על זכות תחלוף של המבטח כלפי החברה ו/או המועצה ו/או מי מטעמן ובלבד שהאמור בדבר וויתור על זכות תחלוף לא יחול לטובת אדם שגרם לנזק בזדון.

- הקבלן מתחייב להאריך את תקופת הביטוח לתקופות נוספות ככל שיידרש לשם השלמת עבודות הפרויקט.

2.3

הקבלן מתחייב להמציא לחברה ו/או למועצה את אישור עריכת ביטוח העבודות לא יאוחר מ- 7 ימים טרם תחילת ביצוע העבודות כשהוא חתום כדין ע"י המבטח. הקבלן מצהיר, כי ידוע לו שהמצאת אישור בגין עריכת ביטוח העבודות כאמור הינה תנאי מתלה

ומקדמי לביצוע העבודות. החברה ו/או המועצה רשאיות למנוע מהקבלן להתחיל ו/או להמשיך בביצוע העבודות, היה ואישור כאמור לא יומצא במועד.

3. **ביטוחים בתקופת ההפעלה והתחזוקה (לרבות אספקה והתקנה של טוחני פסולת אורגנית):** מבלי לגרוע מאחריות הקבלן על-פי ההסכם ו/או על פי דין, מתחייב הקבלן לערוך ולקיים על חשבונו לפני תחילת תקופת ההפעלה והתחזוקה את הביטוחים בהתאם למפורט להלן ובאישור עריכת הביטוח.

הקבלן מתחייב להמציא לידי החברה ו/או המועצה לא יאוחר משבעה ימים טרם תחילת תקופת ההפעלה והתחזוקה, אישור ביטוח כמפורט בתום ע"י המבטח. הקבלן מתחייב להציג את אישור הביטוח מידי תום תקופת הביטוח כך שיהיה תקף במשך כל תקופת ההתקשרות.

ביטוח אחריות כלפי צד ג' המבטח את חבות הקבלן על פי דין בגין אבדן, פגיעה או נזק לגופו ו/או רכושו של כל אדם ו/או כל גוף שהוא בגבול אחריות שלא יפחת מסך 6,000,000 ₪ בגין מקרה ביטוח אחד ובמצטבר במשך תקופת ביטוח. הביטוח אינו כפוף לכל הגבלה בדבר: אש, התפוצצות, בהלה, כלי הרמה, פריקה וטעינה, חבות בגין וכלפי קבלנים וקבלני משנה, שביתה והשבתה וכן תביעות תחלוף מצד המוסד לביטוח לאומי.

הביטוח מורחב לכלול עבודות חוץ. הביטוח כולל כיסוי לרכוש עליו עובדים בסך של 500,000 ש"ח למקרה ולתקופת הביטוח. רכוש החברה ו/או המועצה, לרבות המערכות ייחשב כצד שלישי. הביטוח מורחב לשפות את החברה ו/או המועצה בגין אחריות העלולה להיות מוטלת עליהן עקב מעשי ו/או מחדלי הקבלן ו/או הבאים מטעמו, זאת בכפוף לסעיף אחריות צולבת לפיו כאילו נערך הביטוח בנפרד עבור כל אחד מיחיד המבוטח.

ביטוח אחריות מעבידים בגין חבות הקבלן כלפי עובדיו בגבול אחריות בסך של 20,000,000 ₪ לתובע, ולתקופת ביטוח. הביטוח לא יהיה כפוף לכל הגבלה בדבר פיתיונות ורעלים, קבלנים, קבלני משנה ועובדיהם במידה ויחשבו עובדי המבוטח, עבודות בגובה וכן העסקת נוער על פי חוק. הביטוח מורחב לשפות את החברה ו/או המועצה, היה ותיחשבה כמעביד של מי מעובדי הקבלן.

4. **ביטוחים בתקופת התכנון, ההקמה ובתקופת ההפעלה והתחזוקה:** מבלי לגרוע מאחריות הקבלן על-פי ההסכם ו/או על-פי דין, מתחייב הקבלן לערוך ולקיים על חשבונו בכל תקופת התכנון, ההקמה ותקופת ההפעלה/תחזוקה, ולעניין ביטוח חבות מוצר/מקצועית גם בסיום ההתקשרות בין הצדדים וכל עוד חלה עליו אחריות עפ"י דין, את הביטוחים המפורטים להלן:

4.1 **ביטוח אחריות מוצר/מקצועית** - המבטח את חבות הקבלן על פי דין בשל תביעה ו/או דרישה שהוגשה לראשונה במשך תקופת הביטוח בגין פגיעה גופנית ו/או נזק לרכוש שייגרמו בקשר עם תכנון, הקמה ותפעול של מערכות אנרגיה סולאריות פוטו וולטאיות/ מתקני אגירת חשמל/ עמדות טעינה לרכבים חשמליים/ פרויקטים של התייעלות אנרגטית/ אספקה והתקנה של טוחני פסולת אורגנית ביתית (להלן: "המערכות") ו/או עבודות הפרויקט והשירותים נשוא ההסכם העיקרי ו/או המערכות עצמן ו/או עקב מוצרים או רכיבים שסופקו ו/או הותקנו ו/או תוקנו ו/או טופלו על ידי המתקינה ו/או הבאים מטעמו בקשר עם השירותים נשוא ההסכם העיקרי לרבות הקמת המערכות בגבול אחריות בסך של 4,000,000 ₪ למקרה ובמצטבר לתקופת הביטוח. הביטוח כולל תאריך רטרואקטיבי שאינו מאוחר מתאריך תחילת מתן השירותים.

4.2 **ביטוח "אש מורחב"** המבטח מפני אבדן או נזק פיזי את המתקנים (מערכות סולאריות פוטו-וולטאיות, מתקני אגירת חשמל, עמדות טעינה לרכבים חשמליים וכיו"ב), הציוד וכל רכוש אחר המובא לאתר/לחצרי המועצה על ידי הקבלן ו/או עובדיו ו/או על ידי מי מטעמו. מבלי לגרוע מהאמור לעיל, מכסה ביטוח זה גם כלי הרמה, פיגומים, ציוד וכלי עבודה כלשהם. הביטוח כאמור כולל סעיף מפורש בדבר ויתור על זכות תחלוף של המבטח כלפי החברה ו/או המועצה ו/או כלפי כל הבאים מטעמה, ובלבד שהאמור בדבר ויתור על זכות תחלוף לא יחול לטובת מי שגרם נזק בזדון.

ביטוח אבדן תוצאתי המבטח אבדן דמי שכירות בשל נזק שנגרם לרכוש המבוטח לעיל עקב הסיכונים המפורטים לעיל, וזאת למשך תקופת שיפוי של 12 חודשים. הביטוח כאמור יכלול סעיף בדבר ויתור על זכות התחלוף לטובת החברה ו/או המועצה ו/או עובדיהן ומנהליהן, אולם הוויתור כאמור לא יחול לטובת בן אדם שגרם לנזק בזדון.

4.3 ביטוח חובה לכלי רכב הנכנסים לאתר העבודה כנדרש על-פי דין.

4.4 ביטוח אחריות בגין נזק לרכוש של צד שלישי עקב השימוש בכלי רכב, בגבול אחריות שלא יפחת מסך של 500,000 ₪ לכל למקרה ביטוח.

4.5 ביטוח אחריות בגין נזק לרכוש צד שלישי עקב שימוש בציוד מכני הנדסי, בגבול אחריות שלא יפחת מסך 1,000,000 ₪ לכל מקרה ביטוח.

4.6 ביטוח "ציוד מכני הנדסי" לציוד מכני הנדסי המובא על ידי הקבלן ו/או על ידי מי מטעמו לאתר העבודות, על בסיס "כל הסיכונים" כולל פריצה, גניבה, שוד, רעידת אדמה, נזקי

- טבע ונזק בזדון. הביטוח כאמור כולל סעיף מפורש בדבר ויתור על זכות תחלוף של המבטח כלפי החברה ו/או המועצה ו/או הבאים מטעמן, ובלבד שהאמור בדבר ויתור על זכות תחלוף לא יחול לטובת מי שגרם נזק בזדון. לקבלן הזכות שלא לערוך ביטוח ציוד מכני הנדסי כאמור ובלבד שיחול סעיף הפטור.
5. הקבלן מתחייב לכלול בכל הפוליסות המפורטות לעיל את ההוראות להלן:
- 5.1 הקבלן לבדו אחראי לתשלום הפרמיות וההשתתפויות העצמיות הנקובות בפוליסות הביטוח המפורטות לעיל.
- 5.2 בביטוחים המפורטים לעיל מצוין במפורש כי ביטוחים אלו קודמים וראשוניים לכל ביטוח הנערך ע"י החברה ו/או המועצה וכן נכללת הוראה בדבר ויתור המבטח על כל טענת שיתוף בביטוחי החברה ו/או המועצה.
- 5.3 הביטוחים לא יבוטלו ולא ישונו לרעה במשך תקופת הביטוח מבלי שנשלחה לחברה ו/או למועצה הודעה על כך בדואר רשום, 60 יום מראש.
- 5.4 סעיף רשלנות רבתי מבוטל בכל הפוליסות – אין הדבר גורע מזכויות המבטח וחובות המבוטח על פי חוק חוזה ביטוח התשמ"א-1981.
- 5.5 נוסח הפוליסות המפורטות בנספח ביטוח זה, למעט פוליסת אחריות מקצועית, יהיה על פי הנוסח הידוע "ביט".
- 5.6 הקבלן מתחייב לקיים את תנאי כל הביטוחים הנערכים על פי האמור בנספח זה. כן מתחייב הקבלן לשתף פעולה עם החברה ו/או המועצה לשם שמירה ומימוש של זכויותיהן והבאים מטעמן.
6. היה ולדעת הקבלן יש צורך בעריכת ביטוחים נוספים ו/או משלימים לביטוחים המפורטים לעיל ובאישורי הביטוח, רשאי הקבלן לערוך ולקיים על חשבונו את הביטוח המשלים ו/או הביטוח הנוסף כאמור ו/או לתקנם לפי העניין כאשר בכל ביטוח נוסף ו/או משלים, לעניין ביטוחי רכוש ייכלל סעיף בדבר ויתור על זכות תחלוף כלפי החברה ו/או המועצה והבאים מטעמן ולעניין ביטוחי חבויות, יורחב הביטוח לשפות את החברה ו/או המועצה, בכפוף לסעיף אחריות צולבת.
7. אין בעריכת הביטוחים הנ"ל ו/או באי עריכתם כדי לצמצם או לגרוע בצורה כלשהי מהתחייבויות הקבלן בהתאם להסכם זה או עפ"י כל דין.
8. החברה ו/או המועצה רשאיות לבדוק את אישורי הביטוח מטעם הקבלן. במידה והקבלן יידרש לערוך שינויים ו/או התאמות למתחייב מהוראות נספח זה, מתחייב הקבלן לפעול לביצוע ההתאמה/השינויים ללא דיחוי. מוסכם כי זכות הבדיקה של החברה ו/או המועצה ו/או כל הבאים מטעמן, אינה מטילה עליהן ו/או על מי מטעמן כל חובה ואחריות שהיא לגבי הביטוחים טיבם, היקפם, תוקפם או העדרם, ואין בה לגרוע מהתחייבויות הספק.
9. על הקבלן אחריות בלעדית לוודא כי קבלני המשנה הפועלים מטעמו יעמדו בדרישות הדין, ויקיימו ביטוחים נאותים בהתאם להיקף ואופי העבודות שיבצעו במסגרת העבודות נשוא מכרז זה. למען הסר ספק, האחריות הבלעדית לקיום או היעדר כיסוי ביטוחי נאות לקבלני משנה מוטלת על הקבלן.
- הקבלן מתחייב, כי בהסכמי ההתקשרות שלו עם מתכננים ו/או יועצים ו/או קבלנים ו/או קבלני משנה ו/או כל גורם חיצוני אחר במסגרת ו/או בקשר עם ביצוע העבודות נשוא הסכם זה (ככל שיתקשר עם גורמים כאמור וככול שהדבר מותר לו על פי ההסכם), יופיעו דרישות ביטוח BACK TO BACK לדרישות הביטוח על פי הסכם זה.
- למען הסר ספק מובהר בזאת, כי הקבלן הוא הנושא באחריות כלפי החברה ו/או המועצה ביחס לשירותים נשוא הסכם זה במלואם, לרבות במפורש שירותים שנמסרו לביצועם של כל גורם חיצוני כאמור והוא יהיה אחראי לשפות את החברה ו/או המועצה בגין כל אובדן ו/או נזק שייגרם, במישרין או בעקיפין, עקב השירותים כאמור.
10. למען הסר ספק, מובהר בזאת, כי קביעת גבול האחריות כמפורט לעיל הינה בבחינת דרישה מזערית המוטלת על הקבלן. הקבלן מצהיר ומאשר, כי הוא יהיה מנוע מלהעלות כל טענה ו/או דרישה כלפי החברה ו/או המועצה ו/או כלפי כל הבאים מטעמן בכל הקשור לגבולות האחריות המזעריים לעיל.
11. נספח הביטוח הינו מעיקרי ההסכם והפרתו מהווה הפרה של ההסכם.

נספח ביטוח – בתקופת התכנון

תאריך הנפקת האישור (DD/MM/YYYY)		אישור קיום ביטוחים		
אישור ביטוח זה מהווה אסמכתא לכך שלמבוטח ישנה פוליסת ביטוח בתוקף, בהתאם למידע המפורט בה. המידע המפורט באישור זה אינו כולל את כל תנאי הפוליסה וחריגיה. יחד עם זאת, במקרה של סתירה בין התנאים שמפורטים באישור זה לבין התנאים הקבועים בפוליסת הביטוח יגבר האמור בפוליסת הביטוח למעט במקרה שבו תנאי באישור זה מיטיב עם מבקש האישור.				
ממבקש האישור	ממעמד מבקש האישור	אופי העסקה	המבוטח	גורמים נוספים הקשורים למבקש האישור וייחשבו כמבקש האישור*
שם מועצה בסמה	שם מועצה בסמה	<input type="checkbox"/> נדלין <input checked="" type="checkbox"/> שירותים <input type="checkbox"/> אספקת מוצרים <input checked="" type="checkbox"/> אחר: מתקני מיזוג אוויר	שם למלא	מועצה מקומית בסמה
ת.ז./ח.פ.	ת.ז./ח.פ.		מען למלא	ת.ז./ח.פ.
מען	מען		מען למלא	ת.ז./ח.פ.
מזמין שירותים	מזמין מוצרים			
מזמין מוצרים	אחר:			

כיסויים נוספים בתוקף	גבול האחריות/ סכום ביטוח	תאריך סיום	תאריך תחילה	נוסח ומהדו רתהפו ליסה	מספר הפוליסה	סוג הביטוח
יש לציין קוד כיסוי בהתאם לנספח ד'	מטבע	סכום				חלוקה לפי גבולות אחריות או סכומי ביטוח

304	302	₪	1,000,000			ביט	צד ג'
	307						
315	309						
	321						
328	322						
	329						
319	309	₪	20,000,00			ביט	אחריות
	328		0				מעבידים
302	301	₪	4,000,000				אחריות
	303						מקצועית
309	304						
	321						
326	325						
	327						
-332	328						
6	תקופת גילוי	חודשים					

פירוט השירותים (בכפוף, לשירותים המפורטים בהסכם בין המבוטח למבקש האישור, יש לציין את קוד השירות המתאים כפי המצוין בנספח ג'):

040 038

ביטול/שינוי הפוליסה

שינוי לרעת מבקש האישור או ביטול של פוליסת ביטוח לא ייכנס לתוקף אלא 60 יום לאחר משלוח הודעה למבקש האישור בדבר השינוי או הביטול.

חתימת האישור

המבטח:

נספח ביטוח – בתקופת ההקמה

תאריך הנפקת האישור (DD/MM/YYYY)	אישור קיום ביטוחים - ביטוח עבודות קבלניות / בהקמה			
אישור ביטוח זה מהווה אסמכתא לכך שלמבוטח ישנה פוליסת ביטוח בתוקף, בהתאם למידע המפורט בה. המידע המפורט באישור זה אינו כולל את כל תנאי הפוליסה וחריגיה. יחד עם זאת, במקרה של סתירה בין התנאים שמפורטים באישור זה לבין התנאים הקבועים בפוליסת הביטוח יגבר האמור בפוליסת הביטוח למעט במקרה שבו תנאי באישור זה מיטיב עם מבקש האישור.				
מבקש האישור*	גורמים נוספים הקשורים	המבוטח	מען הנכס המבוטח / כתובת ביצוע	מעמד מבקש האישור*

תאריך הנפקת האישור (DD/MM/YYYY)		אישור קיום ביטוחים - ביטוח עבודות קבלניות / בהקמה	
	העבודות*	למבקש האישור וייחשבו כמבקש האישור*	שם : מועצה מקומית בסמה
<input type="checkbox"/> קבלן הביצוע <input type="checkbox"/> קבלני משנה <input type="checkbox"/> משכיר <input checked="" type="checkbox"/> אחר מזמין עבודה	כתובת העבודות) יש למלא בהתאם לפרוייקט): מתקני מיזוג אוויר	שם למלא ו/או קבלנים ו/או קבלני משנה ו/או המזמין ת.ז./ח.פ.	ת.ז./ח.פ.
		מען	מען
		תיאור הקשר למבקש האישור:	מען בסמה

כיסויים

כיסויים נוספים בתוקף וביטול חריגים יש לציין קוד כיסוי בהתאם לנספח ד'	גבול האחריות / סכום ביטוח / שווי העבודה		תאריך תחילה	תאריך סיום	נוסח ומהדורת פוליסה	מספר הפוליסה	פרקי הפוליסה חלוקה לפי גבולות אחריות או סכומי ביטוח
	מט בע	סכום					
,316, 314, 313, 309, 24) 334 328, 318 (חודשים)	<input checked="" type="checkbox"/>	למלא			ביט		כל הסיכונים עבודות קבלניות הרחבות לדוגמה (ניתן לפרט בהתאם לפרקי הפוליסה): גניבה ופריצה
	<input type="checkbox"/>	בתוקף					רכוש עליו עובדים
	<input checked="" type="checkbox"/>	20% משווי הפרוייקט					רכוש סמוך
	<input checked="" type="checkbox"/>	20% משווי הפרוייקט					רכוש בהעברה
	<input checked="" type="checkbox"/>	10% משווי הפרוייקט					מבני עזר וציוד קל
	<input checked="" type="checkbox"/>	10% משווי הפרוייקט					שכר אדריכלים
	<input checked="" type="checkbox"/>	20% משווי הפרוייקט					פינוי הריסות
	15% משווי הפרוייקט					נוק ישיר מתכנון לקוי	
						נוק עקיף מתכנון לקוי	
						תקופת תחזוקה - 24 חודשים	
,312, 309, 304, 302, 322, 321, 318, 315, 329, 328	<input checked="" type="checkbox"/>	6,000,000			ביט		צד ג'
328, 319, 318, 309	<input checked="" type="checkbox"/>	20,000,000			ביט		אחריות מעבידים
,314, 313, 309, 308, 328, 316	<input type="checkbox"/>						צמ"ה
309 304 303 302 328 327 325 321 332 תקופת גילוי - 6 חודשים 347	<input checked="" type="checkbox"/>	4,000,000					אחריות מוצר/ מקצועית

פירוט השירותים (בכפוף, לשירותים המפורטים בהסכם בין המבוטח למבקש האישור, יש לציין את קוד השירות מתוך הרכימה המפורטת)

בנספח ג' * :

פירוט השירותים (בכפוף, לשירותים המפורטים בהסכם בין המבוטח למבקש האישור, יש לציין את קוד השירות מתוך הרשימה המפורטת בנספח ג') *
108 009 (שירותי הקמה)
ביטול/שינוי הפוליסה*
שינוי לרעת מבקש האישור או ביטול של פוליסת ביטוח, לא ייכנס לתוקף אלא 60 יום לאחר משלוח הודעה למבקש האישור בדבר השינוי או הביטול.
חתימת האישור
המבטח:

* באישור ביטוח כללי ניתן לסמן שדות אלה כשדות שאינם בתוקף.

נספח ביטוח – בתקופת ההפעלה, התחזוקה, אחזקה, ניהול

הנפקת תאריך האישור (DD/MM/YYYY)	אישור קיום ביטוחים
אישור ביטוח זה מהווה אסמכתא לכך שלמבוטח ישנה פוליסת ביטוח בתוקף, בהתאם למידע המפורט בה. המידע המפורט באישור זה אינו כולל את כל תנאי הפוליסה וחריגיה. יחד עם זאת, במקרה של סתירה בין התנאים שמפורטים באישור זה לבין התנאים הקבועים בפוליסת הביטוח יגבר האמור בפוליסת הביטוח למעט במקרה שבו תנאי באישור זה מיטיב עם מבקש האישור.	

מבקש האישור*	גורמים נוספים הקשורים למבקש האישור וייחשבו כמבקש האישור*	המבוטח	אופי העסקה*	מעמד מבקש האישור*
מועצה מקומית	מועצה מקומית בסמה	שם : למלא	נדל"ן שירותים אספקת מוצרים מתקני מיזוג אוויר	<input type="checkbox"/> משכיר <input type="checkbox"/> שוכר <input type="checkbox"/> זכיון <input type="checkbox"/> קבלני משנה <input checked="" type="checkbox"/> מזמין שירותים <input checked="" type="checkbox"/> מזמין מוצרים <input type="checkbox"/> אחר : _____
ת.ז.ח/פ.	ת.ז.ח/פ.	ת.ז.ח/פ.	<input type="checkbox"/> אחר : _____	
מען	מען	מען		
תיאור הקשר למבקש האישור : הבעלים של				

סוג הביטוח	מספר הפוליסה	נוסח ומהדורת הפוליסה	תאריך תחילה	תאריך סיום	גבול האחריות/ סכום ביטוח		כיסויים נוספים בתוקף וביטול חריגים יש לציין קוד כיסוי בהתאם לנספח ד'
					מטבע	סכום	
רכוש		ביט					314, 313, 309, 328, 316
מתקנים ומערכות		ביט					
ציוד, תכולה						נח	
אובדן תוצאתי					12 חודשים		
צד ג'		ביט			4,000,000	נח	304, 302, 321, 307, 322, 309, 329, 328, 349, 348
אחריות מעבידים		ביט			20,000,000	נח	328, 319, 309

פירוט השירותים (בכפוף, לשירותים המפורטים בהסכם בין המבוטח למבקש האישור, יש לציין את קוד השירות מתוך הרשימה המפורטת בנספח ג') :	088 082
ביטול/שינוי הפוליסה *	
שינוי לרעת מבקש האישור או ביטול של פוליסת ביטוח, לא ייכנס לתוקף אלא 30 יום לאחר משלוח הודעה למבקש האישור בדבר השינוי או הביטול.	
חתימת האישור	
המבטח :	

נספח ד' – כתב כמויות

ומחירים

נספח ה' - מסמכי המכרז והצעת הקבלן במכרז

יצורף אחרי הזכייה ויהווה חלק בלתי נפרד מההסכם.